



ИНСТРУКЦИЯ ПО ЭКСПЛУАТАЦИИ

ENGINE
ADVANCED
TECHNOLOGY



СНЕГОУБОРОЧНАЯ МАШИНА AS463

www.a-ipower.ru



ВНИМАНИЕ! Выполняйте все требования, указанные в инструкции, а также все другие общие правила по технике безопасности при эксплуатации, обслуживании, хранении и транспортировке.



ОПАСНОЕ НАПРЯЖЕНИЕ! Аккуратно и максимально осторожно подключайте/отключайте электроприборы. Снятие крышек или проводов допускается только специалистами!



ВНИМАНИЕ! Работа с оборудованием лицам без опыта, соответствующей квалификации, без предварительной подготовки и ознакомлением с данной инструкцией – **ЗАПРЕЩАЕТСЯ!**



Утилизируйте оборудование и/или его запчасти и ГСМ согласно законодательству «**ОБ ОХРАНЕ ОКРУЖАЮЩЕЙ СРЕДЫ**», наиболее безопасным способом (например, в местах по утилизации).



ОПАСНОСТЬ ОЖОГА! Во время работы генератора глушитель и выхлопная система становятся очень горячими и остывают некоторое время после его выключения. Перед тем, как поставить генератор на хранение в помещение, дайте ему остыть.



Устанавливать под укрытиями, **ЗАПРЕЩАЕТСЯ** использовать и не хранить генератор под прямыми осадками (дождь, снег, град и др.)



ВНИМАНИЕ! ОПАСНОСТЬ ОТРАВЛЕНИЯ! Выхлопы содержат ядовитый угарный газ (СО) без цвета и запаха. **НИКОГДА** не запускайте генератор в закрытом помещении без вентиляции и/или без надежной организации вывода отработавших газов.



ОТКЛЮЧАЙТЕ ЭЛЕКТРОПРИБОРЫ ИЗ РОЗЕТОК ГЕНЕРАТОРА по завершении работы, а также во время обслуживания и/или ремонта.



ДВИГАТЕЛЬ ПОСТАВЛЯЕТСЯ БЕЗ МАСЛА, залейте моторное масло перед первым запуском. Контролируйте уровень моторного масла перед каждым запуском.

СОДЕРЖАНИЕ

ТЕХНИЧЕСКИЕ ХАРАКТЕРИСТИКИ	4
ПРАВИЛА БЕЗОПАСНОСТИ И МЕРЫ ПРЕДОСТОРОЖНОСТИ	5
УСТРОЙСТВО СНЕГОУБОРОЧНОЙ МАШИНЫ	8
СБОРКА СНЕГОУБОРОЧНОЙ МАШИНЫ	9
ОРГАНЫ УПРАВЛЕНИЯ	10
ПОДГОТОВКА К РАБОТЕ	11
РАБОТА И УПРАВЛЕНИЕ СНЕГОУБОРОЧНОЙ МАШИНОЙ	14
ТЕХНИЧЕСКОЕ ОБСЛУЖИВАНИЕ	16
ВОЗМОЖНЫЕ НЕИСПРАВНОСТИ И СПОСОБЫ УСТРАНЕНИЯ	18
ХРАНЕНИЕ	20
ТРАНСПОРТИРОВКА	20
ГАРАНТИЙНЫЕ ОБЯЗАТЕЛЬСТВА	21
ГАРАНТИЙНЫЙ ТАЛОН СТАНДАРТНЫЙ	23

⚠ ОПАСНОСТЬ

Не заводите двигатель **снегоуборщика** внутри помещения. Это может привести к смерти за несколько минут. Выхлоп содержит угарный газ. Это яд, который нельзя увидеть и почувствовать.

<div style="text-align: center;"></div> <p style="text-align: center;">НИКОГДА не используйте внутри дома или гаража, даже если двери и окна открыты</p>	<div style="text-align: center;"></div> <p style="text-align: center;">Используйте только снаружи, вдали от окон, дверей и вентиляции</p>
---	--

**ПРОЧИТАЙТЕ ИНСТРУКЦИЮ ПО ЭКСПЛУАТАЦИИ
ПЕРЕД ИСПОЛЬЗОВАНИЕМ**

ТЕХНИЧЕСКИЕ ХАРАКТЕРИСТИКИ

Модель	AS463
Артикул	41204
Система выброса снега	Одноступенчатая
Рабочий объем двигателя, см ³	99
Мощность двигателя, л.с. / кВт	3,0 / 2,2
Топливо *	Бензин АИ-92
Объем топливного бака, л	1,4
Тип моторного масла	SAE 5W-30
Объем картера двигателя, л	0,35
Тип свечи зажигания	E5TC
Электростартер	Нет
Фара / передний свет	Нет
Минимальная температура запуска	-25 °С
Привод снегоуборочной машины	Нет
Передачи вперед / назад	Нет
Максимальная ширина захвата, см	46
Максимальная высота захвата, см	27
Максимальная дальность выброса, м	9
Размер колес	7×1,5"
Максимальная звуковая мощность, дБ	97
Уровень шума на расстоянии 4 м, дБ	77
Уровень шума на расстоянии 7 м, дБ	76
Угол поворота желоба выброса снега	190°
Подогрев ручек	Нет
Передняя фара	Нет
Габариты снегоуборочной машины, см	109 × 52 × 102
Габариты упаковки, см	73 × 51 × 51
Масса НЕТТО / БРУТТО, кг	26 / 30
Аксессуары	Инструкция (1 шт.) Свечной ключ (1 шт.) Вороток для ключа (1 шт.) Масляная воронка (1 шт.)

* используйте только **НЕЭТИЛИРОВАННЫЙ** бензин

ПРАВИЛА БЕЗОПАСНОСТИ И МЕРЫ ПРЕДОСТОРОЖНОСТИ



ВНИМАНИЕ!

Соблюдайте все надлежащие меры предосторожности.

НЕ ПОДВЕРГАЙТЕ ОПАСНОСТИ СЕБЯ И ОКРУЖАЮЩИХ



Следуйте этим правилам. Не позволяйте использовать снегоуборочную машину посторонним, если они не несут полной ответственности, не прочитали и не поняли руководство по эксплуатации или не обучены работе с оборудованием.

Назначение

Бензиновый снегоборщик (снегоуборочная машина с приводом от бензинового двигателя) предназначен исключительно для уборки территории с ровным и твердым покрытием от сухого снега без содержания твердых включений.

Область применения

Бензиновый снегоборщик (снегоуборочная машина с приводом от бензинового двигателя) является технически сложным товаром бытового назначения, и не предназначен для профессионального или коммерческого использования.



Бензиновый снегоборщик является источником повышенной опасности. Для исключения поломки снегоборщика, получения серьезных травм и повреждения окружающего имущества необходимо соблюдать нижеуказанные инструкции по безопасности. Перед сборкой и использованием снегоборщика внимательно прочтите данную инструкцию по эксплуатации.

1. К управлению снегоборщиком допускаются только совершеннолетние дееспособные люди в здоровом состоянии, только после прочтения и усвоения материала данной инструкции, и при условии строгого соблюдения всех требований по безопасности.
2. К снегоуборочной машине не допускаются лица, не достигшие 18 лет, не ознакомленные с инструкцией, находящиеся в состоянии наркотического алкогольного опьянения, под воздействием лекарственных препаратов.
3. Используйте снегоуборочную машину только в светлое время суток или при хорошем искусственном освещении.
4. Запрещается запускать двигатель снегоборщика в помещении: выхлопы двигателя содержат смертельно опасные газы, без цвета и запаха.

5. Бензин является легко воспламеняющейся жидкостью. Храните топливо только в специально предназначенных для этого емкостях. Заправляйте топливо только вне помещений, при этом запрещено курить и использовать огонь! Заправляйте бензин только при остановленном и остывшем двигателе. Если топливо разлилось, избегайте работы в этой области до полного выветривания паров бензина.

6. Глушитель и другие части двигателя сильно разогреваются в процессе работы, поэтому во избежание ожогов не прикасайтесь к деталям двигателя, пока он не остынет.

7. Даже чистый свежесвыпавший рыхлый снег, отброшенный с высокой скоростью, может нанести травмы органам зрения и дыхания. Особое внимание следует сохранять при уборке залежалого снега или снега с ледяной коркой, т.к. травмы могут быть очень серьезными, вплоть до потери зрения или нанесения увечий.

8. Не используйте снегоуборочную машину без соответствующих средств защиты. Используйте защитные очки или защитный щиток во время работы снегоуборщиком, а так же во время его настройки и осмотра.

9. Одевайте соответствующую зимнюю одежду при работе со снегоуборщиком.

10. Не допускается слишком свободная одежда, украшения, шарфы, и другие свободно висящие вещи, а также одежда, части которой могут попасть во вращающиеся узлы машины или цепляться за выступающие рычаги.

11. Не допускается сковывающая движения одежда, которая не позволяет контролировать и свободно управлять снегоуборщиком и оперативно реагировать на внештатную ситуацию и выключать двигатель.

12. Одевайте зимнюю противоскользящую обувь во избежание падений, особенно при движении снегоуборщика задним ходом.

13. При работе всегда сохраняйте устойчивое положение, будьте особенно внимательны при расчистке снега на гравийных дорожках, при выполнении поворотов, при работе на склонах.

14. Работайте только при наличии предусмотренных производителем устройств безопасности.

15. При работающем двигателе никогда не наклоняйте снегоуборщик, не пытайтесь убрать, поправить какие-то предметы вблизи вращающихся механических узлов или желоба выброса снега, это может привести к серьезным травмам!

16. Во время работы снегоуборщика запрещено приближаться руками и другими частями тела к вращающемуся шнеку для сбора снега, колесам, а так же к желобу выброса снега.

17. Перед выполнением осмотра, настройкой и очисткой снегоборщика всегда глушите двигатель, дожидайтесь, пока вал мотора, колеса, шнек, импеллер выброса снега и другие механические узлы полностью остановятся, отключайте и отводите колпачок провода от свечи зажигания во избежание внезапного пуска двигателя.

18. Запрещается осматривать и обслуживать снегоборщик с работающим двигателем.

19. Очищайте снегоочиститель сразу после окончания работы, соблюдая требования безопасности.

20. Перед каждым запуском проверяйте состояние снегоборщика и его основных узлов: в зоне шнека и импеллера не должно быть посторонних предметов.

21. Запрещается запускать двигатель снегоборщика при наличии внешних недостатков или повреждений и в неготовом к эксплуатации виде.

22. Все неисправные детали должны быть заменены на новые. Для замены разрешается использовать только оригинальные запасные части. Использование неоригинальных запасных частей может привести к серьезным травмам и поломкам.

23. Все органы управления должны легко двигаться и переключаться, а рычаги управления сцеплением и хода – автоматически возвращаться в исходное положение.

24. Запрещается фиксировать рычаги сцепления, газа и другие органы управления с помощью хомутов, зажимов и других средств, все органы управления должны быть управляться только вручную оператором снегоборщика.

25. Запрещается вносить изменения в конструкцию снегоборщика.



Делайте перерывы 5-10 минут каждый раз после непрерывной работы снегоборочной машиной на одном топливном баке. Не перегружайте двигатель во время работы, избегайте попадания посторонних предметов под фрезы шнека.

УСТРОЙСТВО СНЕГОУБОРОЧНОЙ МАШИНЫ

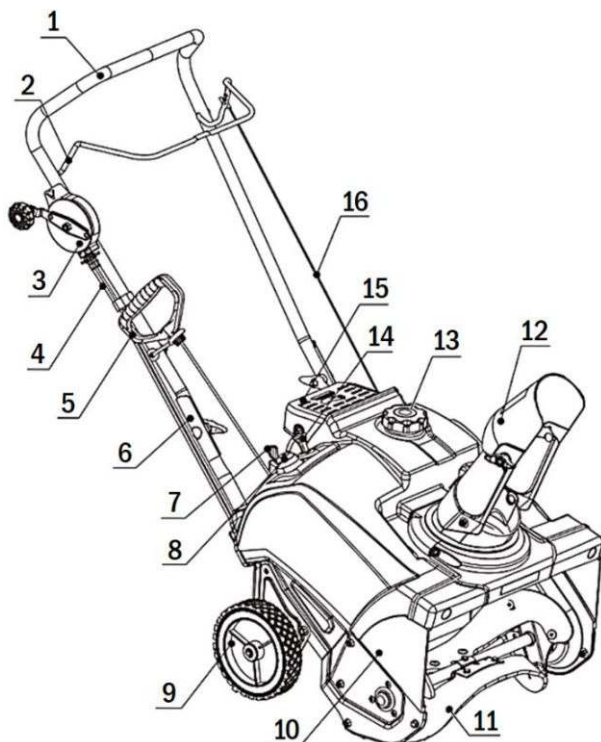

- | | |
|--------------------------------|-----------------------------|
| 1 – рукоятка снегоборщика | 9 – колесо |
| 2 – рычаг управления шнеком | 10 – ковш забора снега |
| 3 – рычаг поворота желоба | 11 – шнек |
| 4 – трос поворота желоба | 12 – желоб выброса снега |
| 5 – ручка запуска двигателя | 13 – крышка топливного бака |
| 6 – разъемный механизм | 14 – свеча зажигания |
| 7 – рычаг воздушной заслонки | 15 – глушитель |
| 8 – праймер (подкачка топлива) | 16 – трос привода шнека |

Снегоуборочная машина поставляется в картонной коробке, обеспечивающей её целостность при транспортировке.



Обратите внимание на содержимое упаковки, проверьте наличие всех компонентов. Перед сборкой и началом эксплуатации снегоуборочной машины внимательно прочитайте данный паспорт! Внимательно ознакомьтесь с расположением органов управления, научитесь заводить и быстро останавливать двигатель.

СБОРКА СНЕГОУБОРОЧНОЙ МАШИНЫ

Для компактности и оптимизации габаритов упаковки снегоуборщик поставляется в разобранном виде, после распаковки необходимо произвести сборку товара. В случае утилизации упаковки выполняйте ее в соответствии с требованиями охраны окружающей среды.

Этапы сборки снегоуборочной машины

1. Поднимите ручку, с помощью крепежа в комплекте выполните фиксацию рукоятки, как показано на картинке ниже:

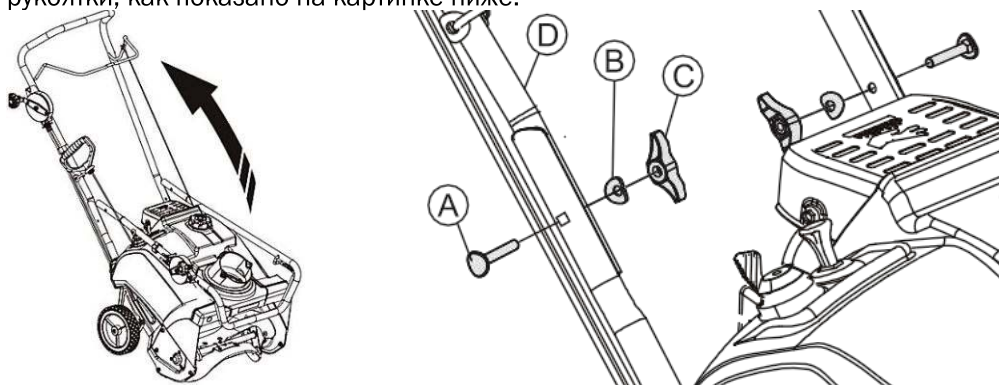

2. Установите желоб выброса снега, зафиксируйте с помощью крепежа в комплекте. Оттяните рычаг запуска двигателя и закрепите его на кронштейн E.

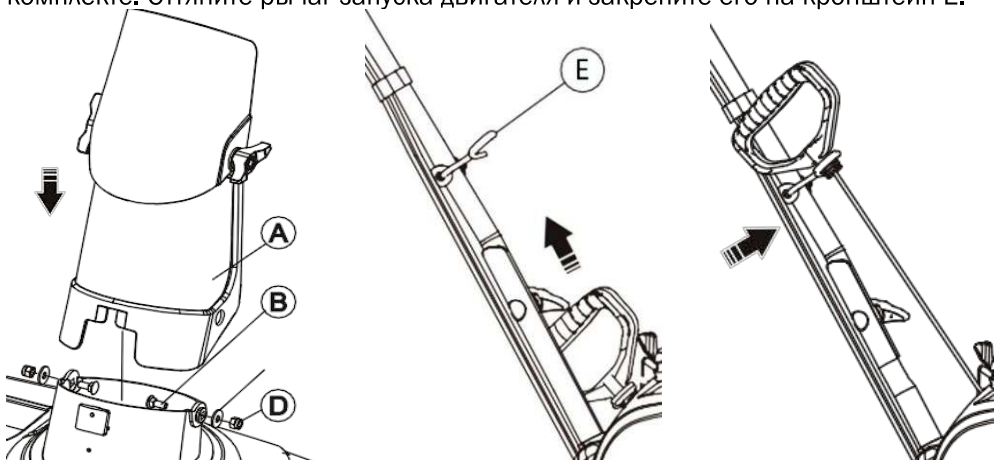

ОРГАНЫ УПРАВЛЕНИЯ ДВИГАТЕЛЕМ



Прочитайте, поймите и следуйте всем инструкциям, рекомендациям и предупреждениям, указанным на самой машине и в этой инструкции, прежде чем начать работу.

Ключ зажигания

Праймер

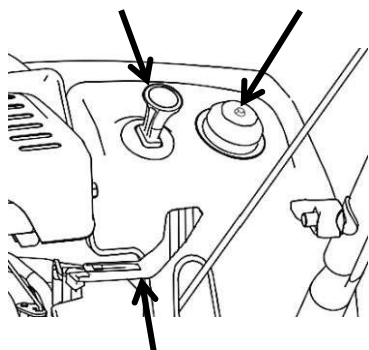

Ручка запуска

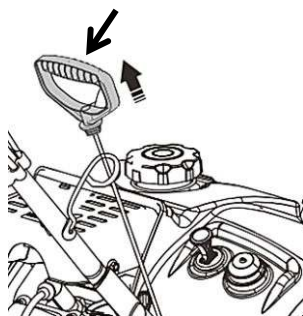

Рычаг воздушной заслонки

Ключ зажигания расположен на корпусе двигателя и управляет подачей топлива и напряжения на свечу зажигания. Рабочее положение «ВКЛ»: ключ нажат (утоплен внутрь), для выключения двигателя необходимо вытащить ключ («ВЫКЛ»).

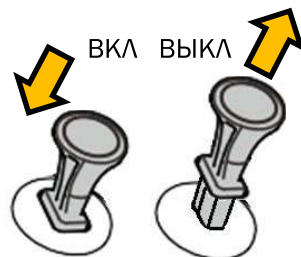

Праймер, это насос для предварительной подачи топлива в камеру карбюратора для быстрого и уверенного запуска двигателя на морозе.

Рычаг воздушной заслонки, для запуска двигателя перевести рычаг заслонки **ВПРАВО (ЗАКРЫТО)**, для работы двигателя после запуска – **ВЛЕВО (ОТКРЫТО)**.

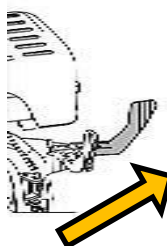

ЗАПУСК
(ЗАКРЫТО)

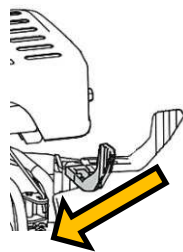

РАБОТА
(ОТКРЫТО)



Рычаг поворота желоба позволяет управлять направлением выброса снега.

Фиксатор наклона крышки желоба позволяет настроить дальность выброса снега.

Рычаг привода шнека – это рычаг управления вращением шнека. В нажатом положении (ВКЛ) шнек вращается и снегоборщик отбрасывает снег. В свободном состоянии (ВЫКЛ) шнек не движется.

ПОДГОТОВКА К РАБОТЕ

Перед началом работы

1. Осмотрите снегоборщик и убедитесь в корректности сборки, отсутствии повреждений, утечек масла и топлива.
2. Осмотрите снегоборщик на наличие посторонних предметов в местах вращающихся механизмов (шнек, поворотный желоб выброса снега, детали трансмиссии и управления двигателем и др.).
6. Проверьте уровень моторного масла в картере и бензина в топливном баке, при необходимости добавьте требуемое количество топлива и масла.
7. Проверьте состояние воздушного фильтра и надежность контакта свечи.
8. Ознакомьтесь с органами управления машины и проверьте их: желоб выброса, рычаги и переключатели должны переключаться корректно.
9. Наденьте противоскользящую обувь, подходящую одежду, перчатки и средства защиты органов зрения и слуха.
10. Выведите снегоборщик на территорию для очистки от снега, спланируйте траекторию движения и направление для выброса снега.

Проверка уровня моторного масла, заправка моторного масла



Выполняйте проверку уровня масла каждый раз перед запуском двигателя и каждые пять часов эксплуатации, в период обкатки двигателя рекомендуется проверять уровень масла чаще. Поддерживайте уровень масла между отметками «LOW» и «HIGH» на масляном щупе. Крышка маслониливной горловины должна быть всегда надежно закручена.

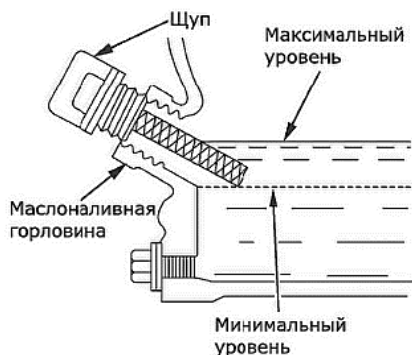

1. Убедитесь, что снегоуборщик (двигатель) находится в горизонтальном положении.
2. Открутите крышку маслониливной горловины и протрите щуп тряпкой.
3. Вставьте пробку-щуп в горловину, не закручивая.
4. Аккуратно выньте и проверьте уровень масла по меткам на щупе. Если уровень масла ниже отметки «LOW», обязательно долейте до отметки «HIGH».
5. Закрутите крышку обратно.
6. Вытрите остатки пролитого масла.

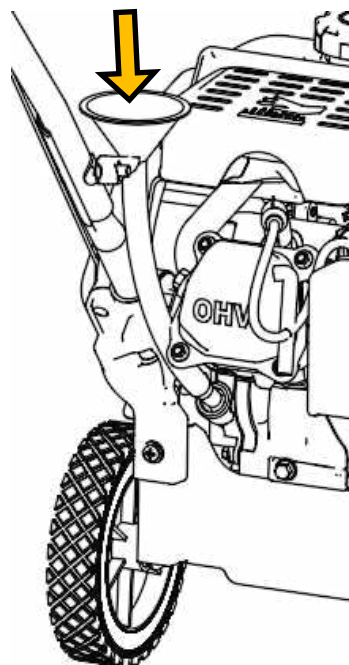

Также, уровень масла можно проверить визуально: при открученной крышке уровень масла должен доходить до края заливной горловины, как на фото выше.



Снегоуборщик поставляется без моторного масла в картере. Запрещается пытаться заводить мотор без моторного масла, это приведет к ускоренному износу или поломке мотора! Более половины случаев ремонта моторов связаны с использованием некачественных или неподходящих видов моторных масел.

Заправка топливного бака



Заправляйте бензин на открытом воздухе или в хорошо проветриваемых помещениях. Запрещается рядом курить, пользоваться огнем, а также заправлять горячий не остывший двигатель – это может привести к воспламенению топлива и пожару.

Переместите рычаг топливного крана влево «ЗАКРЫТО».

Очистите поверхность вокруг заливной горловины и отверните крышку бака.

Аккуратно, не допуская разбрызгивания бензина, залейте топливо в бак.

Не переполняйте топливный бак: оставьте воздушное пространство внутри топливного бака для возможности расширения топлива без вытекания из бака.

Установите крышку топливного бака на место, надежно заверните, тщательно удалите остатки пролитого топлива до запуска двигателя.



Не используйте топливо, которое хранилось более 12 месяцев. В качестве топлива используйте автомобильный неэтилированный бензин марки АИ-92. НИКОГДА не используйте этилированный бензин! Запрещается запускать мотор без закрытой крышки топливного бака.

Запуск двигателя



Во время запуска двигателя соблюдайте все требования инструкции по безопасности, указанные в данной инструкции! Выполняйте запуск двигателя только после выполнения всех пунктов, указанных выше!

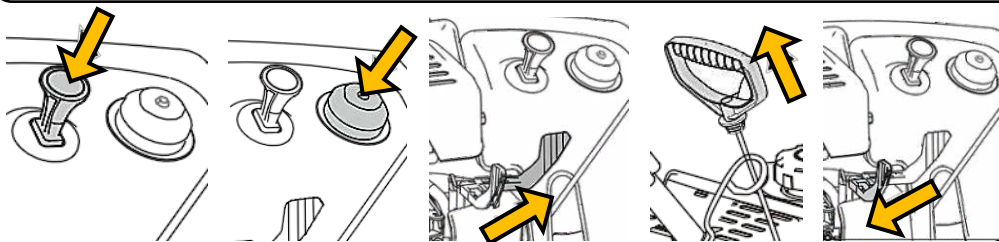

1. Переместите ключ зажигания в положение ВКЛ
2. Нажмите 2-3 раза на резиновую кнопку праймера для подкачки топлива
3. Переведите рычаг воздушной заслонки в положение ЗАКРЫТО (ВПРАВО)
4. Возьмитесь за ручку стартера и медленно потяните до появления ощутимого сопротивления, затем потяните ручку стартера резким рывком
5. После успешного запуска двигателя после 20-30 секунд работы двигателя **МЕДЛЕННО** переведите рычаг возд. заслонки в положение ОТКРЫТО (ВЛЕВО)

Управление шнеком

Двигатель запущен, дайте двигателю поработать 3-5 минут без нагрузки, для равномерного прогрева.

Затем, можно начинать работы по расчистке территории от снега: чтобы подключить шнек (начать вращение), нажмите на рычаг привода шнека.

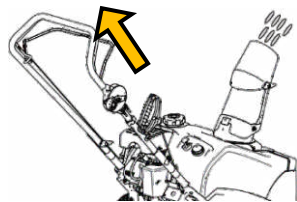

Работы по расчистке территории от снега выполняйте строго в соответствии с данными инструкциями безопасности. После выполнения работ (при остановке) остановите двигатель и подготовьте снегоуборщик к хранению (если предполагается хранение).

Остановка двигателя

Отпустите рычаг привода шнека (остановите вращение).

Для выключения двигателя достаточно только перевести ключ зажигания в положение ВЫКЛ (вытащить ключ).

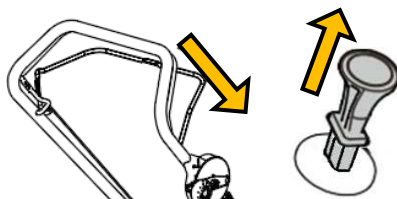

РАБОТА И УПРАВЛЕНИЕ СНЕГОУБОРОЧНОЙ МАШИНОЙ



После успешного запуска, перед расчисткой снега, дайте двигателю поработать 3-5 минут без нагрузки для прогрева, не начинайте очистку снега сразу же после запуска.

Меры предосторожности

1. Планируйте направление движения снегоуборщика и направление выброса снега таким образом, чтобы избежать получения травм (людей, животных) и порчи имущества (окна зданий, постройки, автомобили и другое имущество).
2. Никогда не направляйте выброс снега в сторону людей, животных или в направлении, где возможно причинения вреда имуществу.
3. Прохожие, помощники, дети, а так же животные не должны находиться на расчищаемой площадке и поблизости от снегоуборщика.
4. Во время появления посторонних в зоне работы снегоуборщика, заглушите двигатель и приостановите работу.
5. Отбрасываемый с высокой скоростью снег и содержащиеся в нем предметы могут стать причиной серьезных травм.

6. Перед расчисткой территории от снега убедитесь, что под снегом отсутствуют скрытые под ним препятствия ландшафта и посторонние предметы (бордюры, кусты, пеньки от деревьев, большие камни, инструменты, шланги и др.).

7. Препятствия ландшафта и посторонние предметы под снежным покровом могут привести к заклиниванию, повышенному износу или поломке механических узлов снегоборщика, а также нанести повреждения имуществу и серьезные травмы людям и животным при выбросе предметов вместе со снегом через желоб.

8. Выбирайте не быстрые скорости перемещения, пока не привыкните к работе снегоборочной машины, исходя из соображений безопасности передвижения.

9. При уборке снега не толкайте машину вперед слишком быстро, если она застряла и если слой убираемого снега слишком большой или очень плотный, чтобы не перегрузить двигатель, расчищайте объемы снега небольшими частями.

Очистка желоба выброса снега

Если снег или лед застряли в системе выброса снега, следуйте следующим инструкциям для безопасной очистки желоба:

1. Остановите шнек (отпустите рычаг), заглушите двигатель.
2. Используйте какой-либо инструмент, чтобы расчистить снег и лед, которые застряли в системе выброса снега.

По окончании работы

1. Заглушите двигатель, отключите колпачок и отведите его от свечи зажигания.
2. Очистите все узлы снегоборщика от снега и насухо протрите ветошью.
3. Осмотрите снегоборщик, особенно шнек и желоб для выброса снега на предмет повреждений и ослабленного крепежа.
4. Примите меры по устранению выявленных недостатков, если они обнаружены.
5. Переместите снегоборочную машину в закрытое от осадков и ветра место для ее хранения, следуйте требованиям инструкции для хранения снегоборщика.



Глушитель, двигатель и близлежащие поверхности деталей в процессе работы нагреваются до высоких температур. Не прикасайтесь к горячим поверхностям во избежание ожогов!

ТЕХНИЧЕСКОЕ ОБСЛУЖИВАНИЕ



Перед чисткой, наладкой, регулировкой или осмотром машины останавливайте двигатель и отключайте колпачок от свечи зажигания во избежание случайного запуска. Верните все рычаги с исходное положение. Убедитесь, что шнек и другие детали не вращаются.

Техническое обслуживание	Перед каждым запуском	Первые 20 часов	Каждые 50 часов	Каждые 100 часов или каждый сезон
Выполнение пунктов главы «Перед началом работы»	x			
Проверка работоспособности органов управления, затяжки гаек/болтов, шнека	x			
Проверка на отсутствие каких-либо посторонних предметов, повреждений и утечек	x			x
Регулировка, очистка свечи зажигания				x
Замена свечи зажигания				x
Проверка уровня моторного масла в картере двигателя	x			
Замена моторного масла		x	x	
Слив топлива из карбюратора, очистка карбюратора				x



Соблюдение сроков технического обслуживания необходимо для сохранения эффективности и ресурса снегоуборочной машины. Выполнение работ, кроме операций, указанных в данной инструкции, должно выполняться обученным квалифицированным персоналом в авторизованных сервисных центрах.

Замена моторного масла

1. Выкрутите и извлеките пробку-щуп.
2. Открутите сливную пробку из картера двигателя и слейте масло в заранее подготовленную емкость.
3. Установите сливную пробку на место и плотно закрутите.
4. Залейте моторное масло по уровню, установите щуп.

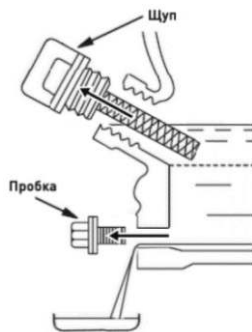

Старое отработанное моторное масло необходимо утилизировать надлежащим образом согласно требованиям защиты окружающей среды.

Слив топлива из карбюратора, очистка фильтра-отстойника



Для беспроблемной работы машины важно не допускать образования отложений в важных частях двигателя, таких как карбюратор, топливный фильтр или топливный бак по время хранения.

1. Закройте топливный кран, переместив рычаг топливного крана влево.
2. Открутите сливной болт и слейте топливо из карбюратора.
3. Открутите стакан отстойника и промойте его.
4. Закрутите стакан отстойника и сливной болт.



Если имеется необходимость перенастройки карбюратора, обратитесь в авторизованный сервисный Центр. Во избежание некорректной работы двигателя, не настраивайте карбюратор самостоятельно.

Обслуживание свечи зажигания

1. Очистите поверхность, выверните свечу зажигания, осмотрите ее электрод и корпус.
2. Замените свечу, если наружное керамическое покрытие повреждено или электрод свечи оплавлен или выгорел.
3. При необходимости отрегулируйте зазор до 0,7...0,8 мм.
4. Установите на место свечу зажигания и закрутите до упора торцом, а затем проверните еще на 1/8...1/4 оборота.

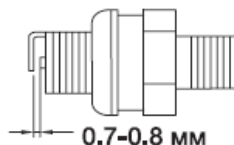

ВОЗМОЖНЫЕ НЕИСПРАВНОСТИ И СПОСОБЫ УСТРАНЕНИЯ

Поиск и устранение неисправностей.

ПРОБЛЕМА	ВОЗМОЖНАЯ ПРИЧИНА	УСТРАНЕНИЕ НЕИСПРАВНОСТИ
Двигатель не запускается	Неправильный запуск	Следуйте инструкциям по запуску
	Двигатель расположен на наклонной поверхности	Разместите снегоуборочную машину на горизонтальной поверхности
	Недостаточный уровень моторного масла	Долейте моторное масло
	Отсутствует бензин	Залейте бензин
	Рычаг подачи топлива в закрытом положении	Переведите рычаг топливного крана в положение вправо «ОТКРЫТО»
	Кабель свечи зажигания не подсоединен	Надежно подсоедините кабель к свече зажигания
	Свеча зажигания неисправна	Замените свечу зажигания
	Запуск без подкачки топлива	Нажмите на кнопку подкачки топлива 2-3 раза и повторите запуск
	Двигатель залит топливом	Подождите несколько минут перед повторным пуском, НЕ ИСПОЛЬЗУЙТЕ праймер, перезапустите двигатель на полном газу (дросселе)
	Вода в топливе Слишком старое топливо	Опорожните топливный бак и камеру карбюратора, залейте бензин
Пониженная мощность	Изделие выбрасывает слишком много снега	Уменьшите рабочую ширину полосы, снизьте скорость машины
	Крышка топливного бака покрыта слоем льда, снега	Удалите лед и снег с крышки топливного бака и вокруг нее
	Неверная длина троса	Отрегулируйте длину троса
	Глушитель засорен	Убедитесь, что двигатель остыл, затем удалите засор из отверстия глушителя
	Воздушный фильтр засорен или забился снаружи	Убедитесь, что двигатель остыл, осмотрите фильтр, очистите
Двигатель работает вхолостую или рывками	Заслонка в положении для запуска (слева)	Переведите рычаг воздушной заслонки вправо
	Топливопровод засорен	Очистите топливopровод
	Вода в топливе Слишком старое топливо	Опорожните топливный бак и камеру карбюратора, залейте бензин

Двигатель работает вхолостую или рывками	Необходимо заменить карбюратор	Обратитесь в авторизованный сервисный центр
	Ремень растянулся	Обратитесь в авторизованный сервисный центр
Чрезмерная вибрация / движение рукоятки	Ослабление деталей Шнеки повреждены	Затяните все крепления, замените поврежденные детали. Если вибрация не исчезла, обратитесь в авторизованный сервисный центр
	Рукоятки установлены неправильно	Убедитесь, что рукоятки закреплены на месте и правильно
	Гайки регулировочного рычага ослаблены	Затяните гайки таким образом, чтобы обеспечить надежную фиксацию
Тяжело тянуть ручку шнура стартера	Ручка шнура стартера замерзла	Медленно вытяните как можно больше шнура из стартера и отпустите ручку шнура стартера. Если двигатель не запускается, повторите процедуру или используйте электростартер
	Шнур стартера задевает какие-то компоненты	Шнур стартера не должен задевать какие-либо провода или шланги
Плохой забор и выброс снега	Дефлектор желоба забился или не отрегулирован	Очистите дефлектор желоба, отрегулируйте угол наклона
	Шнек засорен посторонними предметами	Удалите мусор и посторонние предметы из шнека
	Снег, лед скопились вокруг колес и тормозят движение	Удаляйте снег и лед, который скапливается возле колес
Желоб выброса снега трудно перемещать	Обледенение механизма, в желоб попал мусор	Очистите механизм от снега, льда, грязи и постороннего мусора
	Тросы перекручены или повреждены	Убедитесь, что тросы не перекручены, замените поврежденные тросы
Снегоборщик уходит в сторону	Одно из колес примерзло или заклинило	Очистите колеса, чтобы они свободно вращались

При проблемах и поломках, которые невозможно решить, пользуясь данной таблицей, обратитесь в авторизованный сервисный центр. Не эксплуатируйте снегоуборочную машину при наличии неисправностей, это небезопасно и может привести к серьезным неисправимым техническим проблемам оборудования.

ХРАНЕНИЕ

1. Снегоуборочную машину следует хранить в сухом, не запылённом помещении, закрытом от атмосферных осадков и прямого солнечного света, наличие в воздухе паров кислот, щелочей и других агрессивных примесей не допускается.
2. Хранить при температуре окружающей среды от -10 до $+35$ °C и относительной влажности воздуха не более 80%. Срок хранения не ограничен.
3. Устройство во время хранения должно быть недоступно для детей, животных и посторонних лиц.



Даже кратковременно не храните снегоуборочную машину с заправленным баком в помещении или в плохо вентилируемых местах. Испарения топлива легко воспламенимы и могут возгореться от контакта с огнем, искрами, источниками огня в обогревателях, водонагревателях, газовых плитах и других бытовых приборов.

4. В случае хранения более 30 дней машину необходимо подготовить:
5. Слейте остатки топлива из топливного бака и из карбюратора, отсоедините колпачок свечи зажигания, переместите рычаги в нейтральное положение.
6. Очистите снегоуборочную машину, протрите чистой сухой хлопковой тканью.
7. Осмотрите снегоуборочную машину на предмет повреждённых узлов и деталей. При выявлении повреждений обратитесь в авторизованный сервисный центр.
8. При хранении снегоуборочной машины в плохо вентилируемом помещении, рекомендуется предпринять меры по недопущению распространения ржавчины: для этого смажьте места царапин, подвижные корпусные детали, крепления моторным маслом или силиконом.

ТРАНСПОРТИРОВКА

Устройство можно транспортировать любым видом закрытого транспорта в упаковке производителя или без нее, с защитой изделия от механических повреждений, атмосферных осадков, воздействия примесей.

Во время погрузочно-разгрузочных работ устройство не должно подвергаться ударам, сильной встряске, падениям и воздействию атмосферных осадков.



ВНИМАНИЕ!

Никогда не транспортируйте и не переносите снегоуборщик с работающим двигателем или вращающимся шнеком.



Для того чтобы предотвратить возможные повреждения, а также вытекание топлива и масла, при перевозке снегоуборочной машины, необходимо выполнять фиксацию оборудования от опрокидывания.