



“LISEO S.R.O.”

Folknarska 1246/21 Decin 2, 405 02 Czech Republic

Произведено в Чехии

РУКОВОДСТВО ПО ЭКСПЛУАТАЦИИ

Premium Canaria

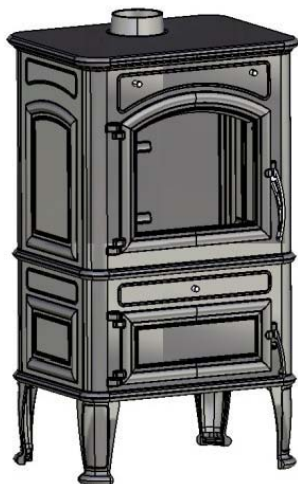

CANARIA



PREMIUM

ВВЕДЕНИЕ	3
1. Условия гарантии	3
1.1. Меры безопасности	3
1.2. Исключения по представлению гарантии	3
2. Монтаж	4
2.1. Помещение, в котором устанавливается отопительный прибор	4
2.2. Меры предосторожности	4
2.3. Подключение к забору внешнего воздуха	4
2.4. Подключение к дымоходу	5
3. Руководство по установке и эксплуатации	6
4. Техническое руководство по установке и монтажу	7
4.1. Подготовительный этап	7
4.2. Основные требования при монтаже	7
4.3. Подключение к дымоходу	7
4.4. Клапан/ дымовая заслонка (опция)	7
5. Эксплуатация	7
5.1. Меры предосторожности перед началом эксплуатации	7
5.2. Выбор топлива	8
5.3. Первый розжиг	8
5.4. Контроль процесса горения	8
5.5. Аварийные ситуации	9
6. Уход за прибором в домашних условиях	9
6.1. Чистка стекла	9
6.2. Как очистить от золы	9
6.3. Чистка внутреннего обклада	9
6.4. Демонтаж и чистка дефлектора из огнеупорного материала	10
6.5. Демонтаж и чистка чугунного дефлектора	10
6.6. Как протирать крашенные детали	10
6.7. Профессиональный уход	10
6.7.1. Чистка дымохода	10

ВВЕДЕНИЕ

Уважаемый покупатель:

Благодарим вас за доверие к продукции **LISEO**.

В процессе эксплуатации вы сможете оценить качество нашей продукции, созданной на базе современной технологии с учетом простоты в эксплуатации и техники безопасности.

Для достижения оптимального режима использования, рекомендуется изучить данную инструкцию до осуществления первого розжига.

СОХРАНИТЕ ЭТУ ИНСТРУКЦИЮ

Убедитесь в том, что инструкция прилагается к топке, даже если топка была перевезена с одного места на другое и перешла в другие руки.

Если при переезде инструкция была утеряна вы можете обратиться в тех.сервис и запросить новую.

1. Условия гарантии

1.1. Меры безопасности

Инсталляция должна осуществляться только профессионалами, поинтересуйтесь у монтажников имеют ли они лицензию на осуществление данных монтажных работ, что дает им право взять на себя ответственность за правильность установки и, в конечном итоге, корректное функционирование продукции.

Особое внимание следует уделить соблюдению региональных нормативов.

В РФ соблюдайте Противопожарные требования СП 7.13130.2013.

LISEO не берет на себя ответственности за несоблюдение нормативов при установке.

Для обеспечения правильного функционирования отопительного прибора любая замена компонентов должна осуществляться только специализированными Центрами Техобслуживания, которые смогут поставить вам оригинальные запчасти.

Данные отопительные приборы не предусмотрены для использования людьми с ограниченными физическими или психическими возможностями, а также людьми не имеющими никакого опыта в обращении с такой техникой. Во время эксплуатации прибора дети должны быть под присмотром взрослых не должны играть с отопительным прибором и прикасаться к разогретым в процессе эксплуатации поверхностям.

Если прибор не использовался в течении длительного времени, то перед розжигом следует еще раз проверить установку.

Если в монтажных узлах обнаружены дефекты или разрушения следует сообщить об этом в службу технического обслуживания.

В случае возникновения пожара в дымоходе, закройте дверцу топки и отверстие забора воздуха на горение и обратитесь в пожарную службу.

1.2. Исключения по представлению гарантии

Гарантия не дается в случае если дефект какого-либо компонента является результатом некорректного или невнимательного использования, неправильного ухода или монтажа, не соответствующих описанным в рекомендациях **LISEO.**

Гарантия не распространяется на те компоненты отопительного прибора, которые периодически должны заменяться по причине выхода из строя в процессе эксплуатации, как-то: шнуры изоляционные, стекла и съемные внутренние детали топки.

Целостность стекла подтверждается аккредитованным монтажником, установившим отопительный прибор и произведшим контрольную растопку.

После гарантийной замены запчастей гарантия на топку будет действительна в течение оставшегося гарантийного периода исходя из даты покупки топки.

Руководство по монтажу

2. Монтаж

2.1. Помещение, в котором устанавливается отопительный прибор

Вентиляция: Для правильного функционирования, следует убедиться в том, что кислород, подаваемый на горение из того же помещения, будет поступать в достаточном количестве.

Как разместить топку: по возможности установите прибор в центре помещения это будет способствовать равномерному распределению теплого воздуха.

Удостоверьтесь, чтобы поблизости не было изделий из легко воспламеняющихся материалов (обои, ковровое покрытие, пластик и пр.)

Запрещается установка отопительного прибора в спальнях и ванных комнатах, а также в помещениях, где уже установлены другие отопительные или кислородопоглощающие приборы (кухонная вытяжка, камин, печь), если в эти помещения специальным образом не обеспечен постоянный доступ кислорода.

Запрещается размещать печь во взрывоопасной среде.

Предусмотрите напольный защитный экран для паркетных полов в соответствии с действующими нормативами.

2.2. Меры предосторожности

Установка и монтаж должны производиться квалифицированным персоналом. При этом камин подключается к вертикальному дымоходу проходящему внутри либо снаружи помещения (в зависимости от действующих нормативов); такой дымоход должен быть соответственно заизолирован и герметичен.

2.3. Подключение к забору внешнего воздуха.

В воздухозаборник должно поступать достаточное количество воздуха, для обеспечения оптимального горения и вентиляции помещения.

Вентиляционная решетка должна быть установлена таким образом, чтобы ее ничего не загораживало.

2.4. Подключение к дымоходу

Система отвода дымовых газов должна быть индивидуальна для каждого отопительного прибора (Не допускается подключение прибора в общий дымоход).

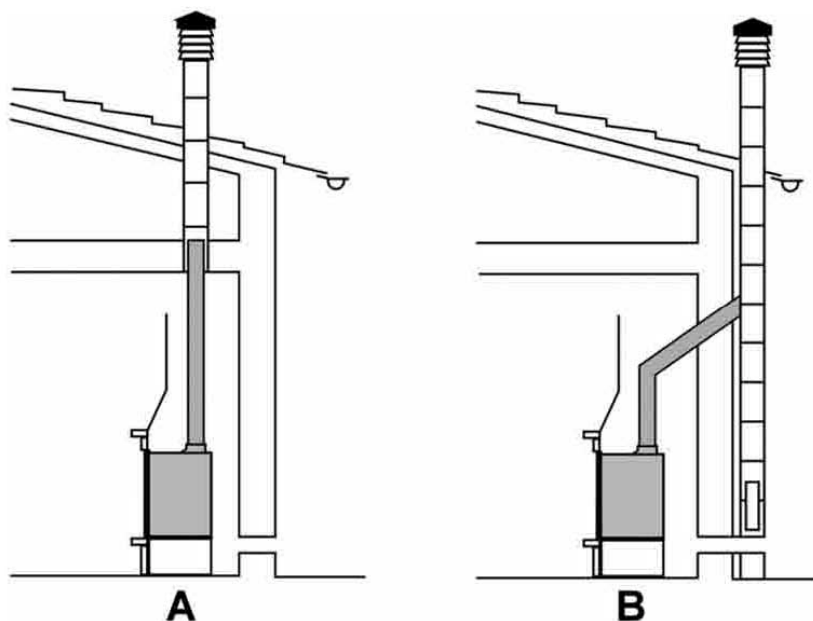

Максимальный угол наклона 30° по горизонтали.

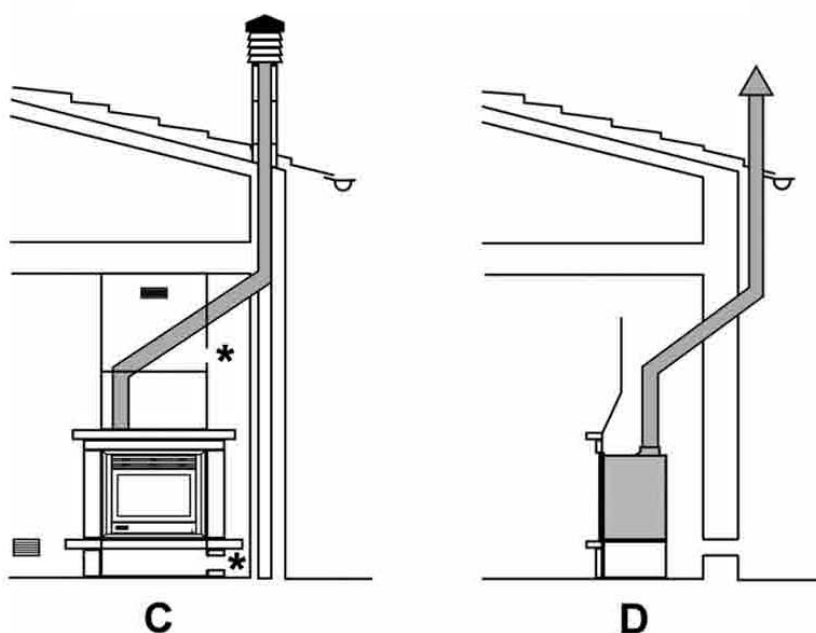

Отвод дымовых газов производится через верхнее отверстие подключения к дымоходу. Дымоход выводится наружу (используются специальные трубы) такой дымоход должен быть хорошо изолирован для чего используются специальные материалы выдерживающие высокие температуры.

Рекомендуется подключать к сертифицированным в РФ дымоходам:

- модульным нержавеющим дымоходам типа «сэндвич» марки ВУЛКАН;
- дымоходам из вулканической породы HEDA/Keddy;
- керамическим дымоходам HART.

Подключение к дымоходам производится в соответствии с **Противопожарными правилами СП 7.13130.2013.**

3.Руководство по установке и эксплуатации

Размеры и технические характеристики

CANARIA

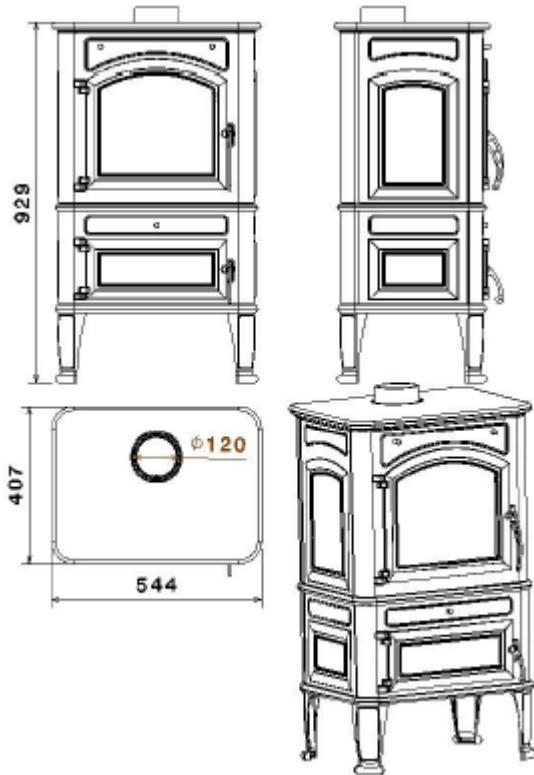

Топливо	Дрова
Потребление в час	3,6 кг/ч
Номинальная мощность	11 кВт
КПД	70,5 %
Рекомендованная тяга	12 Па
Температура вых. газов	322 °С
Выходной патрубок	Ø12 см
Выброс мелких частиц	69,2 мг
Вес нетто	100 кг
Мин. Диаметр подвода воздуха извне	150 см ²
Выброс СО	0,3%
Массовый выброс дыма	12,1 г/с
Печь прерывистого действия	

PREMIUM

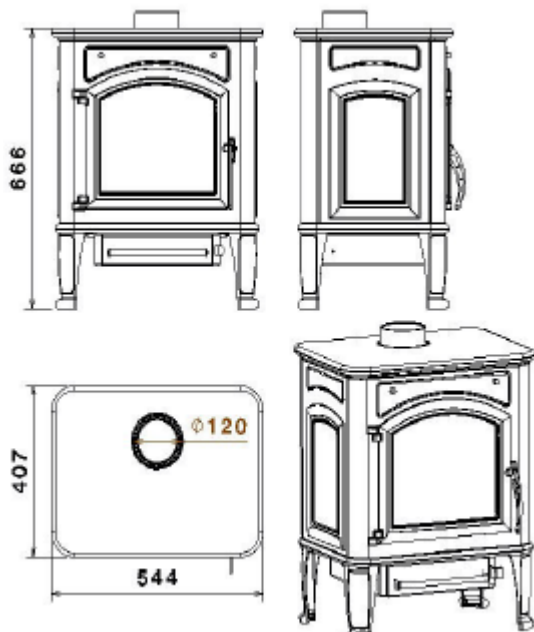

Топливо	Дрова
Потребление в час	3,6 кг/ч
Номинальная мощность	11 кВт
КПД	70,5 %
Рекомендованная тяга	12 Па
Температура вых. газов	322 °С
Выходной патрубок	Ø12 см
Выброс мелких частиц	69,2 мг
Вес нетто	130 кг
Мин. Диаметр подвода воздуха извне	150 см ²
Выброс СО	0,3%
Массовый выброс дыма	12,1 г/с
Печь прерывистого действия	

4. Техническое руководство по установке и монтажу

Внимание: Монтаж прибора должен осуществляться квалифицированным специалистом в соответствии с действующими стандартами. В РФ соблюдайте Противопожарные требования СП 7.13130.2013.

4.1. Подготовительный этап

При распаковке осмотрите и проверьте топку на предмет возможных повреждений в результате транспортировки. О любом дефекте следует сообщить транспортной компании или дистрибьютору. Проверьте соответствие вашему заказу.

Разгружать топку следует всегда только в вертикальном положении.

Не разбейте стекло!

По возможности снимайте упаковку на месте непосредственной установки камина.

4.2. Основные требования при монтаже

Прибор должен быть установлен на ровную и твердую поверхность, выдерживающую вес печи, и как минимум на расстоянии 20 см до стены.

Если в месте установки прибора пол и стены из легко воспламеняющихся и горючих материалов, следует обеспечить соответствующую изоляцию.



4.3. Подключение к дымоходу

Подключить печь к дымовой трубе с помощью сертифицированных труб и отводов, устойчивых как к высоким температурам, так и к дымовой коррозии.

4.4. Клапан/ дымовая заслонка (опция)

Если тяга на выходе из топки в дымоход слишком велика, горение не будет эффективным. В этом случае для увеличения коэффициента полезного действия и оптимизации процесса горения следует установить шиберную заслонку (дроссельный клапан) непосредственно на выходе в дымоход (опционально).

5. Эксплуатация

5.1. Меры предосторожности перед началом эксплуатации

Если вы внимательно прочитали и вам все понятно в данной инструкции, можете приступать к началу эксплуатации печи. Прежде всего надо снять наклейки, вынуть все лишние аксессуары и возгораемые предметы из прибора.



В процессе первого розжига, краска окончательно высыхает и затвердевает. Не касайтесь окрашенных частей, в противном случае это приведет к повреждению поверхности. В течение этого периода возможно появление неприятных запахов, не представляющих угрозу и опасность для вашего здоровья. Рекомендуем проветрить помещение. Это явление исчезнет примерно через час после первого розжига.

Не перегружайте дровами печь, нужная температура должна быть достигнута постепенно.

Не пытайтесь достигнуть максимальных показателей работы печи за короткий период времени.

5.2. Выбор топлива

Использовать только древесину с подходящими характеристиками. Дрова должны быть сухими.

Проконсультируйтесь у специалиста по установке какая в вашем регионе марка древесины идеально подойдет для топки печи.

Сравнительная таблица по количеству выделяемой тепловой энергии в результате сгорания древесины в зависимости от % содержания влаги.

Период выдержки/сушки дров (бук)	влажность %	Тепловая энергия Ккал/час
Свежеспиленные дрова	50	/
3 месяца	40	2410
6 месяцев	35	2700
9 месяцев	30	2900
12 месяцев	25	3150
15 месяцев	20	3400
18 месяцев	15	3710
21 месяцев	10	3980

5.3. Первый розжиг

При первом розжиге действуйте с осторожностью и используйте сухие и мелко наколотые дрова.

Установить регулятор подачи первичного и вторичного воздуха в полностью открытое положение.

Запрещается использовать для розжига : спирт, бензин, взрывоопасные или воспламеняющиеся вещества. Так как полная полимеризация краски наступает лишь при первом разогреве печи и сопровождается выделением едкого запаха, не вредного для здоровья, рекомендуем первые протопки печи производить в хорошо проветриваемом помещении.

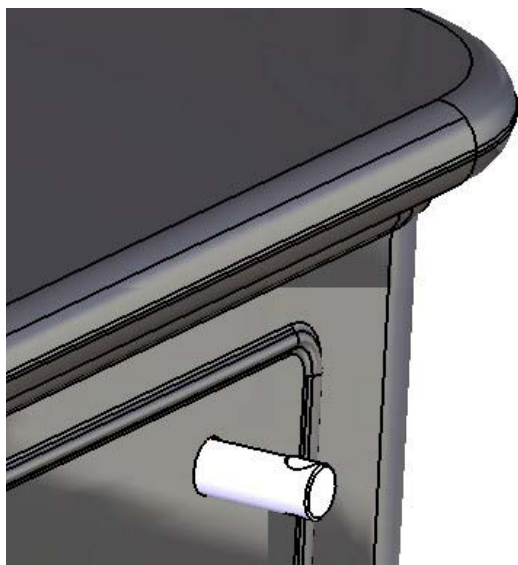

Как только установится процесс горения, можете положить дрова стандартного размера.

Открывайте дверцу медленно, чтобы комната не наполнилась дымом.

Никогда не перегружайте топку дровами, соблюдайте техническую инструкцию.

В процессе работы прибора, сильно нагревается металлический каркас, ручки и стекло. Во избежание ожогов, пользуйтесь предназначенными для таких манипуляций аксессуарами.

В период горения очага, дверь в помещение держите плотно закрытой.

5.4. Контроль процесса горения

На передней части находятся рычаги регулировки притока воздуха на горение (см.рис.). Вынимая ручку на себя, увеличиваем подачу воздуха и задвигая в корпус – подача соответственно уменьшается. Рычаг регулировки **AIR1** расположен в нижней части.

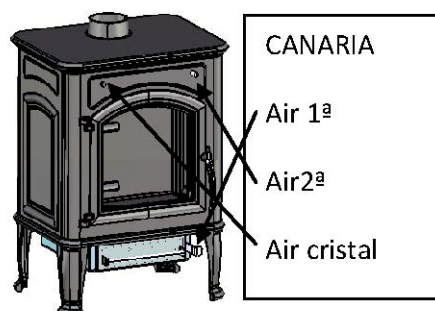

Рычаг регулировки AIR2 расположен наверху справа.

Рычаг регулировки AIR воздуха очистки стекла расположен наверху слева.

При найденном оптимальном для вас режиме работы печи, оставьте рычаги в выбранной позиции, как приоритет для дальнейшего использования.



Как только в топке установилось пламя, задвинуть рычаг AIR1 до конца. В такой позиции полностью перекрыта подача первичного воздуха и основной поток воздуха поступает для двойного дожига, таким образом, мы регулируем и увеличиваем теплоотдачу топки.

5.5. Аварийные ситуации

Если по какой-либо причине, внезапно возникает необходимость быстро погасить пламя, либо если вам будет необходимо затушить возгорание внутри дымохода следует действовать в соответствии с инструкциями:

Оставить дверцу печи закрытой,
Закрыть рычаги воздухооборников,
Срочно вызывайте компетентную по вашей аварийной ситуации службу.

6. Уход за прибором в домашних условиях



ВНИМАНИЕ: ЧИСТКУ КАМИНА СЛЕДУЕТ ПРОИЗВОДИТЬ ТОЛЬКО В ХОЛОДНОМ СОСТОЯНИИ

6.1. Чистка стекла

Для чистки стекла можно использовать специальные средства или небольшое количество белой золы и лист газетной бумаги. Старайтесь производить чистку регулярно, так как накопленная со временем копоть затрудняет и увеличивает время очистки.

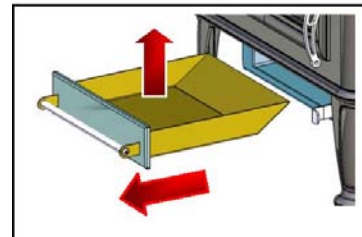
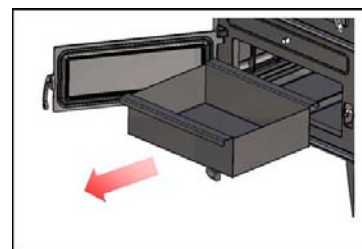

6.2. Как очистить от золы

Чистку золы следует производить только в холодной нерабочем состоянии. Рекомендуется производить чистку зольного ящика ежедневно. Зола может содержать небольшие недогоревшие угольки, которые могут тлеть в течение нескольких часов. Выложите их в металлический контейнер на улице, чтобы убедиться что они не представляют собой никакой опасности

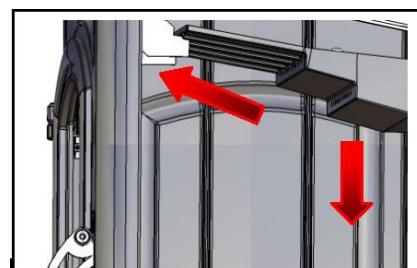

6.3. Чистка внутреннего обклада

Щеткой снимите сажу, когда топка находится в охлажденном состоянии.

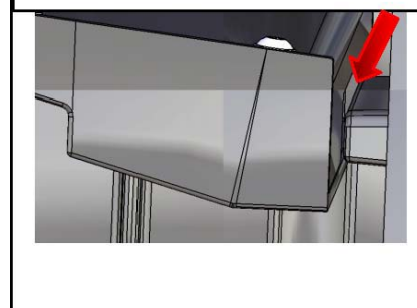

6.4. Демонтаж и чистка дефлектора из огнеупорного материала

Следует учитывать, что каминный зуб из огнеупорного материала хрупок-имейте это ввиду при снятии запчастей. Очистите сажу щеткой.

6.5. Демонтаж и чистка чугунного дефлектора

Чтобы очистить каминный зуб достаточно щеткой снять слой сажи. Никаких других видов ухода не требуется

6.6. Как протирать крашенные детали

Не следует использовать агрессивные или абразивные материалы. Используйте бумажные салфетки или влажную хлопчатобумажную ткань. Не следует протирать влажной тряпкой нагретые окрашенные детали, это может повредить краску.

6.7. Профессиональный уход

6.7.1. Чистка дымохода

Следует производить механическую чистку дымохода как минимум один раз в год. Так как скапливаемая сажа может снижать тягу и вызывать проблемы дымоудаления, а также увеличивать риск возникновения пожаров в дымоходе.

ВНИМАНИЕ! Для поддержания печи в рабочем состоянии следует обращаться к профессионалам в центр техобслуживания где вам предложат режим обслуживания в соответствии с инсталляцией и режимом эксплуатации топки.