

# REDVERG

## ИНСТРУКЦИЯ ПО ЭКСПЛУАТАЦИИ



**КРАСКОРАСПЫЛИТЕЛЬ  
ЭЛЕКТРИЧЕСКИЙ REDVERG  
RD-PS75**

**ВНИМАНИЕ!**

Внимательно прочитайте данную инструкцию и следуйте ее указаниям. Используйте данную инструкцию для ознакомления с электрическим краскораспылителем (далее в тексте могут быть использованы технические названия – краскораспылитель, изделие, прибор, инструмент), его правильным использованием и требованиями безопасности. Храните данную инструкцию в надежном месте.

**1. НАЗНАЧЕНИЕ И ОБЛАСТЬ ПРИМЕНЕНИЯ.**

Электрический краскораспылитель, предназначен для покрытия различных поверхностей лакокрасочными материалами.

Исполнение прибора – переносное; режим работы – повторно-кратковременный; эксплуатация под надзором оператора.

Данный краскораспылитель предназначен для использования только в бытовых целях. Бытовой тип инструмента подразумевает использование его для бытовых нужд не более 20 (двадцати) часов в неделю, при этом на каждые 15-20 минут непрерывной работы рекомендуется совершать паузу 3-5 мин для отдыха, очистки и охлаждения инструмента. В связи с постоянным техническим совершенствованием конструкции инструмента, возможны некоторые отличия, между приобретенным Вами изделием и сведениями, приведенными в инструкции по эксплуатации, не влияющие на его основные технические параметры и правила эксплуатации.

Краскораспылитель соответствует требованиям Технического регламента Таможенного союза «О безопасности машин и оборудования» ТР ТС 010/2011.

**ВНИМАНИЕ!** Инструмент не предназначен для профессионального использования!

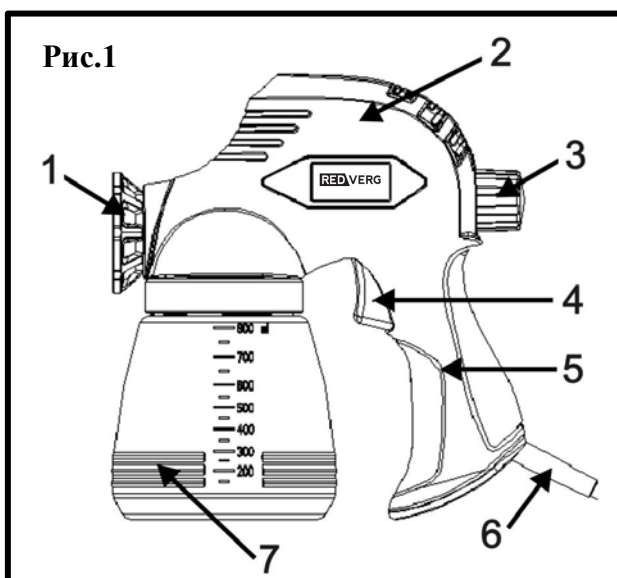
**2. УСТРОЙСТВО И СОСТАВНЫЕ ЧАСТИ.**

1. Форсунка (сопло)
2. Корпус.
3. Регулятор факела распыления.
4. Клавиша выключателя.
5. Рукоятка.
6. Шнур сетевой.
7. Бачок для краски.
8. Воронка для измерения вязкости.

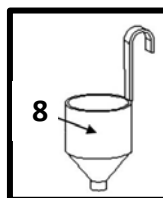
**Комплектация изделия:**

1. Краскораспылитель электрический- 1 шт.;
2. Воронка-вискозиметр- 1 шт.;
3. Клапан- 2 шт.;
4. Дополнительное сопло 0,8мм- 1 шт.;
5. Игла для очистки- 1 шт.;
6. Ключ- 1 шт.;
7. Инструкция по эксплуатации- 1 шт.

**ВНИМАНИЕ!** Внешний вид инструмента может незначительно отличаться от приведенного на рисунках. Это вызвано дальнейшим техническим усовершенствованием модели. Изготовитель оставляет за собой право вносить изменения в конструкцию и комплектацию инструмента без предварительного уведомления пользователя, с целью повышения его потребительских качеств.

### 3. ТЕХНИЧЕСКИЕ ХАРАКТЕРИСТИКИ.

Характеристики	RD-PS75
Параметры сети.	220В/50Гц
Потребляемая мощность.	75Вт
Объём бачка.	0,8л
Максимальная производительность.	240 мл/мин
Максимальная вязкость краски.	30 DIN/сек
Диаметр сопла.	0,8мм
Уровень вибрации.	A: 11,53m/s <sup>2</sup> , K: 1,5 m/s <sup>2</sup>
Уровень звукового давления.	LpA: 91 dB(A), KpA: 3,0 dB(A)
Уровень звуковой мощности.	LwA: 102 dB(A), KwA: 3,0 dB(A)
Класс защиты.	□/ II

**ВНИМАНИЕ!** Технические характеристики могут быть изменены производителем без предварительного уведомления.

### 4. ЭКСПЛУАТАЦИЯ КРАСКОРАСПЫЛИТЕЛЯ.

#### 4.1. Подготовка к работе.

- Откройте коробку. Извлеките все комплектующие детали и узлы.
- Осмотрите инструмент на отсутствие вмятин и подобных механических дефектов, которые могли возникнуть при неправильной транспортировке.
- Проверьте надежность крепления наружных узлов.

#### 4.2. Подготовка краски.

**ВНИМАНИЕ!** Потренируйтесь перед тем, как начать окрашивание, заполнив бачок водой, на картоне или некондиционных досках, чтобы понять принцип распыления краскопульта в действии, не расходуя краску впустую. Перед использованием краскораспылителя, краски должны быть растворены до необходимой вязкости.

- Проверьте, прочно ли привинчено сопло, целостность сетевого шнура и других узлов.
- Большинство красок перед распылением необходимо разбавлять водой или соответствующим растворителем.
- Более подробную информацию см. в описании используемой краски.
- Для определения густоты краски, в комплект поставки входит специальная воронка (8)(См. Рис.1).
- В чистой емкости разбавьте краску соответствующим ей растворителем. Тщательно перемешайте.
- Установите бачок для краски (7)(См. Рис.1) на ровной поверхности.
- Пометите над ним воронку (8)(См. Рис.1), как показано на рисунке 2.
- Наполните воронку разбавленной краской, затем засекайте время, которое потребуется для того, чтобы вся краска вытекла через отверстие в нижней части воронки. Это время измеряется в DIN/сек (дин-секунды).
- Чем больше времени потребуется для этого, тем гуще краска.

- В среднем, краски следует разбавлять до тех пор, пока на опорожнение воронки будет уходить 25-40 сек.
- Ниже приводится перечень вязкости для различных красок. Помните, вязкость и пропорция добавления растворителя в краску, зависит от разных факторов, такие как тип и марка краски, ее качество и т.п. Данный перечень носит рекомендательный характер, и к нему не могут быть предъявлены какие либо правовые требования.

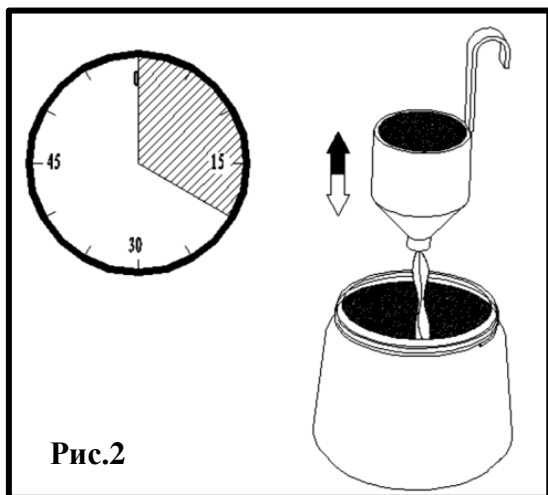

1. Краски для пластика и латексные краски: 25-30 сек.
2. Краски на водной основе: 20-25 сек.
3. Грунтовка: 24-28 сек.
4. Лаки: 20-25 сек.
5. Краски на масляной основе: 18-22 сек.
6. Эмалевые краски: 18-22 сек.
7. Алюминиевые краски: 22-25 сек.
8. Автомобильные краски: 25-35 сек.
9. Составы для дерева: 28-35 сек.

#### 4.3. Работа.

- Внимательно прочитайте и соблюдайте все действующие правила «Инструкции по безопасности».
- Проверьте надежность крепления всасывающей трубки в передней части насоса краскораспылителя.
- Крепко прикрутите бачок с краской допустимой вязкостью на корпус краскораспылителя.
- Подключите краскораспылитель к сети питания.
- Перед покраской детали, рекомендуется провести пробное окрашивание, например на картоне, чтобы убедиться, что краска имеет оптимальную вязкость и нужную струю распыления.

#### Включение и выключение краскораспылителя.

- Для включения краскораспылителя нажмите пусковую клавишу (4)(См. Рис.1).
- Для выключения - отпустите клавишу.
- Включите краскораспылитель и поверните регулятор струи (3)(См. Рис.1) против часовой стрелки, до тех пор, пока не будет оптимальной формы пятна распыления.
- Поворот регулятора по часовой стрелки уменьшает выход краски. Поворот регулятора против часовой стрелки увеличивает площадь выхода краски.
- Если инструмент хранился на холоде, перед включением, его необходимо выдержать при комнатной температуре несколько часов, до полного высыхания влаги на инструменте.
- Не перегружайте инструмент, он работает надежно и безопасно только при соблюдении параметров, указанных в его технических характеристиках.
- Работайте с перерывами, чтобы не допустить перегрева инструмента. Поддерживайте повторно- кратковременный интервал работы, т.е. на каждые 15-20 минут непрерывной работы, совершайте паузу около 3-5 минут, для отдыха, очистки и охлаждения инструмента.

- Во всех случаях нарушения нормальной работы инструмента, например: падение оборотов двигателя, изменение шума, появление постороннего запаха, дыма, вибрации, стука - прекратите работу и обратитесь в сервисный центр.

### Покраска.



Рис.3

- Держите краскораспылитель прямо и распыляйте краску параллельно окрашиваемой поверхности.
- Для того чтобы обеспечить равномерное распыление, движение руки должно быть плавным, при распылении не сгибайте кисть руки.
- Для обеспечения равномерного покрытия не следует перемещать краскопульт слишком быстро или слишком медленно. При быстром перемещении слой покрытия получится очень тонким, а при медленном слишком толстым. (См. Рис.3).

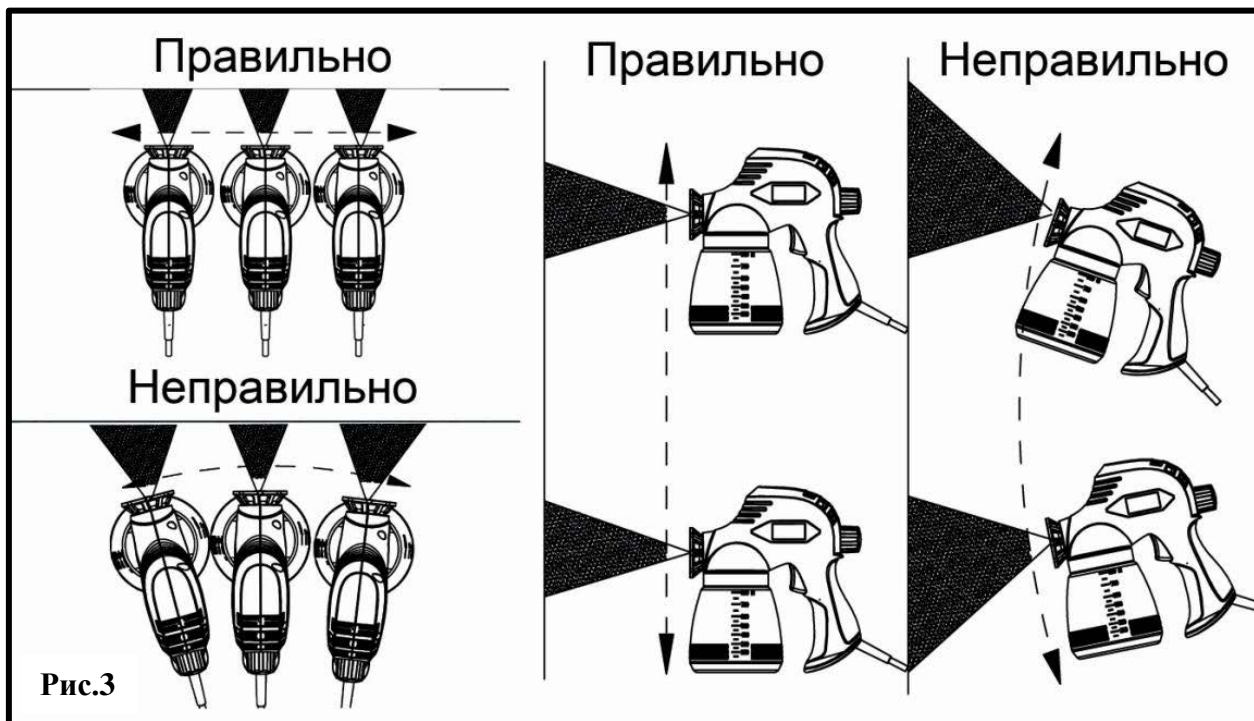

Рис.4

- Перемещайте краскораспылитель, как бы штрихуя поверхность, слева направо и обратно, вверх вниз и обратно. Оптимальное направление движения краскораспылителя схематично указано на рисунке 4.
- Чтобы избежать подтёков на вертикальных поверхностях, попробуйте распылять краску тонким слоем с большего расстояния и не наносить слишком толстый слой за один раз.
- Когда заканчиваете покраску, можно работать на чуть более близком расстоянии.
- При работе на горизонтальных поверхностях направляйте распыляемую струю под углом 45° от себя.

- Если краска первого слоя высохла, при нанесении второго слоя можно работать на более близком расстоянии.
- Если вы на какое-то время прервали процесс покраски, не забудьте снова провести пробное окрашивание.

#### **4.4. Советы по покраске.**

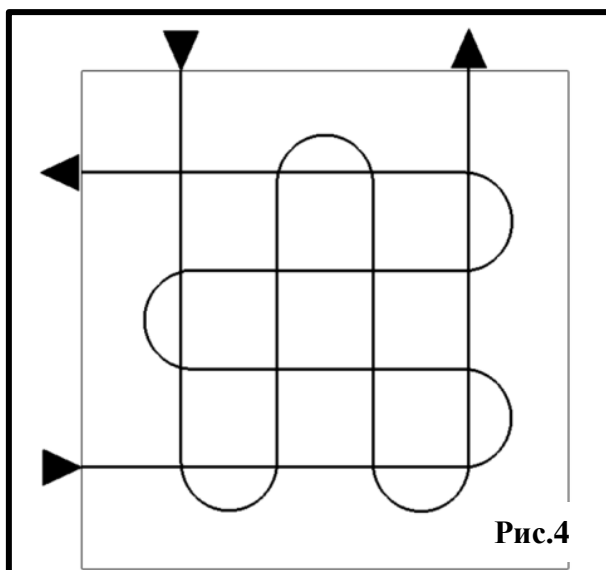
##### **Окрашивание поверхностей.**

- Вымойте окрашиваемую поверхность для устранения грязи, паутины и т.д.
- Если поверхность уже была ранее окрашена, слегка отшлифуйте поверхность абразивным материалом, чтобы она была более гладкой перед окраской.
- Загрунтуйте вмятины, царапины и трещины специальным материалом для грунтовочных работ.
- Когда все проблемные места будут заполнены целиком, приступайте к закрашиванию пятен.
- Для того, чтобы краска не стекала, не морщилась и т.п., следите за тем, чтобы между покрытиями проходило достаточно времени для высыхания.
- Начните окрашивания с нанесения первого тонкого слоя, дайте слою высохнуть, затем нанесите следующий слой. Этот способ окрашивания особенно рекомендуется для вертикальных поверхностей и поможет Вам избежать образования подтеков и полос.
- Расстояние между красящей головкой и окрашиваемой поверхностью зависит от интенсивности окрашивания (количество краски проходящей через головку).
- Оконное стекло может быть защищено с помощью намоченных газет.
- Помните, что во время окрашивания основной поверхности, находящиеся рядом предметы могут быть окрашены микрокаплями краски. Накройте их защитной пленкой, или отодвиньте подальше от места работы.

##### **Выбор краски.**

Эта информация носит рекомендательный характер. Выбор краски, цвета, фактуры и иных дизайнерских приемов покраски остается за пользователем.

##### **Дерево:**

- Уличные деревянные сооружения, скамейки, заборы: предпочтительно использование эмалевых красок.
- Не используйте меловые краски для внешних сооружений, чтобы избежать облупления краски.
- Изделия из дерева, используемые в помещениях: предпочтительно использование глянцевой щелочной краски.
- Пол и опалубка: предпочтительно использовать специальную эмаль для пола и опалубки.
- Детская мебель и игрушки: желательно использовать цветные нетоксичные краски.

##### **ДСП:**

- Используйте чистый шеллак для грунтовки внутренних панелей. Затем используйте щелочные или латексные краски для окончательной обработки, полировку или лак - для доводки.

##### **Твердый картон и доска:**

- Латексные краски держатся дольше на таких поверхностях (до окраски поверхности следует очистить и прогрунтовать).

##### **Фанера:**

- Для того чтобы избежать трещин, используйте фенол - смоляную грунтовку; для окончательной доводки латексную краску.



**Металл:**

- Отдельные ржавые места и облупившуюся краску можно устранить с помощью наждачной бумаги, шлифовального круга. Затем покройте антикоррозионным покрытием. Затем используйте латексные краски.

**5. ТЕХНИЧЕСКОЕ ОБСЛУЖИВАНИЕ.**

Перед проведением любых работ по техническому обслуживанию кабель питания должен быть вынут из розетки!

- Внимательное отношение к профилактическому обслуживанию, регулярные проверки, осмотр и уход продлевают срок службы, и повышают эффективность работы инструмента.
- Помните, что для обеспечения долгой эксплуатации краскораспылителя нужно обеспечить правильный уход за инструментом.

**Перед каждым использованием:**

- Проверьте, плотно ли входит всасывающая трубка во входное отверстие.
- Проверьте на износ сопло и клапан распылителя, при необходимости - замените.
- Всегда прочищайте и тщательно смазывайте распылитель после использования.
- Небрежная и недостаточная очистка может заклинить иглу дюзы.
- По окончании работы выключайте изделие; отключайте сетевой шнур от сети питания.
- Периодически очищайте от грязи и пыли корпус изделия и кабель, вентиляционные отверстия.
- Если слышится громкое гудение низких тонов, немедленно прекратите распыление, т.к. электродвигатель может сгореть.
- Следите за исправным состоянием изделия! В случае появления подозрительных запахов, дыма, огня и искр, следует немедленно выключить аппарат, отключить его от сети питания и обратиться в специализированный сервисный центр. Если Вам что-то показалось ненормальным в работе изделия, немедленно прекратите его эксплуатацию!
- Для исключения перегрева делайте перерывы в работе изделия, достаточные для охлаждения изделия, в соответствии с указанным рабочим режимом.
- Ремонт краскораспылителя (ремонт электродвигателя, замену механических узлов) производите только в сервисном центре.

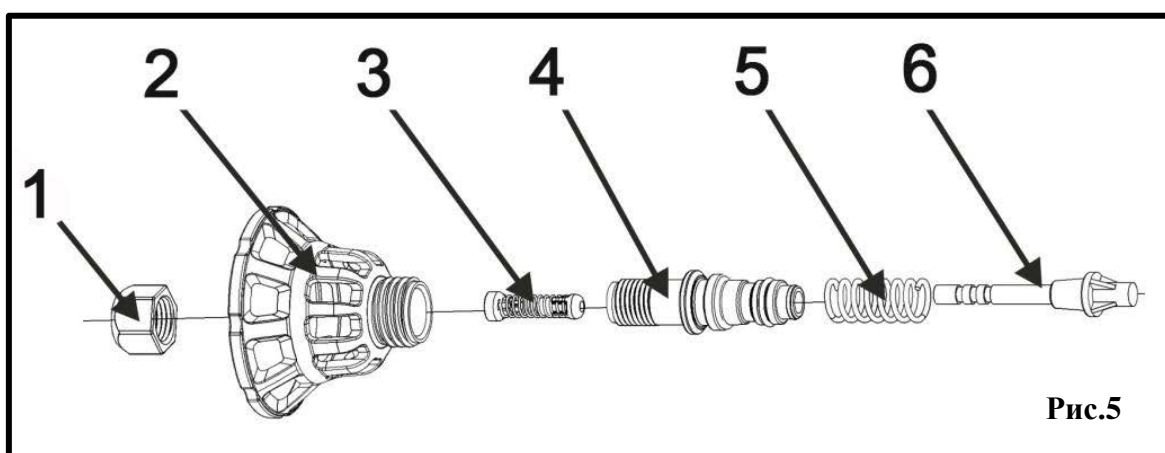
**Разборка краскораспылителя, замена сопла:**

**Рис.5**

- Для разборки краскораспылителя снимите бачок с всасывающей трубкой.
- Открутите гайку-фиксатор (1)(См. Рис.5) поршня сопла.
- Открутите корпус форсунки (2)(См. Рис.5).

- Извлеките цилиндр распылителя(4)( См.Рис.6).
- Выньте поршень (6) с пружиной (5) и клапан (3)(См. Рис.5).
- Очистите все части тщательно растворителем.
- Нанесите несколько капель жидкого смазочного масла на поршень и пружину.
- Соберите сопло в обратном порядке.

### Очистка инструмента:

Краскораспылитель необходимо очищать после каждого использования!

- После использования краскораспылителя его необходимо очистить, иначе в следующий раз он может сломаться из-за засохшей в его внутренней полости краски.
- По окончании окрашивания отключите распылитель от сети питания.
- Вылейте из бачка оставшуюся краску.
- Налейте соответствующий разбавитель (теплую мыльную воду для латексных красок или растворитель для красок на масляной основе и т.п.) в бачок для краски, затем поработайте краскораспылителем 1-2 мин для очистки его внутренних полостей.
- После того, как Вы снимите бачок с краской, сделайте 1-3 пробных коротких запусков, чтобы удалить остатки краски в сопле.
- Не включайте краскораспылитель без распыляемых материалов более чем на 10 секунд, так как при этом детали насоса могут подвергнуться значительному износу.

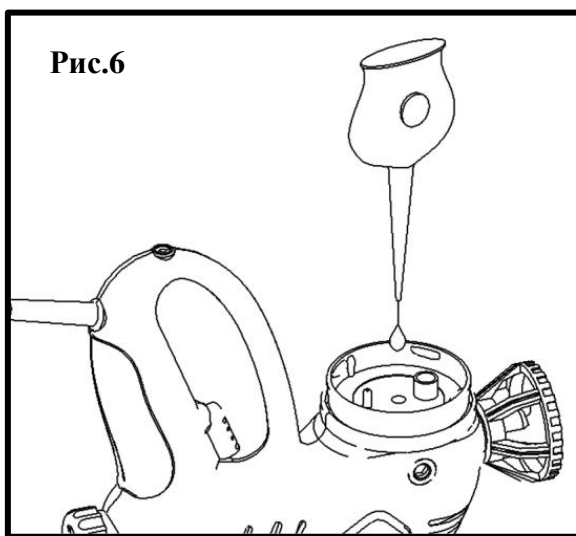

- После переверните краскораспылитель и смажьте его поршень и цилиндр, капнув пару капель машинного масла в два отверстия в корпусе (См. Рис.6).
- Корпус краскораспылителя следует протирать смоченной водой тканью.
- Запрещается мыть корпус проточной водой, использовать агрессивные химические очистители.
- Никогда не погружайте электрические части краскораспылителя в воду, или какую либо другую жидкость, это может нанести серьёзный вред краскопульту и, возможно, вызвать короткое замыкание.

### 6. ТРАНСПОРТИРОВКА И ХРАНЕНИЕ.

- Инструмент, инструкцию по эксплуатации, и все комплектующие детали следует хранить в сухом, безопасном месте. Это обеспечивает доступ ко всем деталям и всей необходимой информации в дальнейшем.
- В баке распылителя не должно оставаться никаких остатков лакокрасочных и иных токсичных, горюче или взрывоопасных материалов, во избежание возникновения потенциальной опасности при хранении или транспортировке.
- Инструмент в упаковке изготовителя можно транспортировать всеми видами крытого транспорта при температуре воздуха от -10 до + 40°С и относительной влажности до 80% (при температуре +25°С).
- При транспортировании должны быть исключены любые возможные удары и перемещения упаковки с прибором внутри транспортного средства.



- Инструмент должен храниться в отапливаемом, вентилируемом помещении, в недоступном для детей месте, исключая попадание прямых солнечных лучей, при температуре от 0 до + 40°С, и относительной влажности не более 80% (при температуре +25°С).
- Данный инструмент и комплектующие узлы изготовлены из безопасных для окружающей среды и здоровья человека материалов и веществ. Тем не менее, для предотвращения негативного воздействия на окружающую среду, по окончании использования инструмента (истечению срока службы) или его непригодности к дальнейшей эксплуатации, инструмент подлежит сдаче в приемные пункты по переработке металлолома и пластмасс.
- Утилизация инструмента и комплектующих узлов заключается в его полной разборке и последующей сортировке по видам материалов и веществ, для последующей переплавки или использования при вторичной переработке.
- По истечению срока службы, инструмент должен быть утилизирован в соответствии с нормами, правилами и способами, действующими в месте утилизации бытовых приборов.
- Утилизация инструмента должна быть произведена без нанесения экологического ущерба окружающей среде, в соответствии с нормами и правилами, действующими на территории Российской Федерации.

## 7. ПОИСК И УСТРАНЕНИЕ НЕИСПРАВНОСТЕЙ.

<b>Неисправность.</b>	<b>Возможная причина.</b>	<b>Действия по устранению.</b>
Инструмент не включается.	Нет напряжения в сети.	Проверьте напряжение в сети.
	Неисправен выключатель, кабель или иной компонент.	Обратитесь в сервисный центр для ремонта.
	Неисправен двигатель.	Обратитесь в сервисный центр для ремонта.
	Сгорела обмотка или обрыв в обмотке.	Обратитесь в сервисный центр для ремонта.
Нет распыления краски из сопла.	Сопло засорено.	Очистить сопло.
	Засорены трубки подачи краски.	Продуть сжатым воздухом, распылить для очистки трубок растворитель или мыльный раствор.
Распыляемая краска капает из сопла.	Изношено сопло.	Заменить.
	Изношен уплотнитель сопла.	Заменить.
	Используемая краска забила сопло.	Очистить.
Распыление слишком грубое.	Вязкость материала слишком высокая.	Разбавить краску растворителем.
	Загрязнена насадка.	Очистить.
	Воздушный фильтр сильно загрязнён.	Заменить.
	Слишком маленькое давление в бачке.	Затянуть бачок плотнее.
Пульсация струи.	Заканчивается краска для распыления в бачке.	Заполнить бачок краской.
	Воздушный фильтр сильно	Заменить.

	загрязнён.	
Используемая краска стекает с покрытия.	Для нанесения покрытия используется слишком много краски.	Поверните регулятор влево.
Создаётся облако из краски (При распылении).	Расстояние до объекта слишком большое.	Уменьшите расстояние.
	Используется слишком большое количество краски.	Поверните винт регулировки влево.

- Во всех случаях нарушения нормальной работы инструмента, например: падение оборотов двигателя, изменение шума, появление постороннего запаха, дыма, вибрации, стука - прекратите работу и обратитесь в сервисный центр.
- Изготовитель оставляет за собой право вносить изменения в конструкцию и комплектацию изделия, без предварительного уведомления, с целью улучшения его потребительских качеств.
- Некоторые мероприятия по техническому обслуживанию машин и оборудования, проведение регламентных работ, регулировок и настроек, указанных в инструкции по эксплуатации, а так же диагностика, могут не относиться к гарантийным обязательствам, и как следствие подлежат оплате согласно действующим расценкам сервисного центра.

## 8. ГАРАНТИЙНЫЕ УСЛОВИЯ.

Поздравляем Вас с покупкой нашего изделия, и выражаем признательность за Ваш выбор. Надежная работа данного изделия в течение всего срока эксплуатации - предмет особой заботы наших сервисных центров. В случае возникновения каких-либо проблем в процессе эксплуатации изделия рекомендуем Вам обращаться только в сервисные центры, адреса и телефоны которых Вы сможете найти в Гарантийном талоне или узнать в магазине.

При покупке изделия, Требуйте проверки его комплектности и исправности в Вашем присутствии, инструкцию по эксплуатации и заполненный Гарантийный талон на русском языке.

При отсутствии у Вас правильно заполненного гарантийного талона мы будем вынуждены отклонить Ваши претензии по качеству данного изделия.

Во избежание недоразумений, убедительно просим Вас перед началом работы с изделием внимательно ознакомиться с инструкцией по его эксплуатации.

Обращаем Ваше внимание на исключительно бытовое назначение данного изделия.

Правовой основой настоящих гарантийных условий является действующее Законодательство и, в частности, Закон "О защите прав потребителей".

Гарантийный срок на данное изделие составляет **12 месяцев**, и исчисляется со дня продажи через розничную торговую сеть. В случае устранения недостатков изделия, гарантийный срок продлевается на период, в течение которого оно не использовалось. Наши гарантийные обязательства распространяются только на неисправности, выявленные в течение гарантийного срока и обусловленные производственными факторами.

Обращаем Ваше внимание на то, что данный инструмент служит исключительно для личных, семейных и домашних нужд, не связанных с осуществлением предпринимательской деятельности.

**Гарантийные обязательства не распространяются на неисправности изделия, возникшие в результате:**

- Несоблюдения пользователем предписаний инструкции по эксплуатации изделия. Механического повреждения, вызванного внешним ударным или любым иным воздействием. Использования изделия в профессиональных целях и объёмах.
- Применения изделия не по назначению.

- Стихийного бедствия, действия непреодолимой силы (пожар, несчастный случай, наводнение, удар молнии и др.) или иными бытовыми факторами.
- Неблагоприятных атмосферных и иных внешних воздействий на изделие, таких как дождь, снег, повышенная влажность, нагрев, агрессивные среды.
- Использования принадлежностей, расходных материалов и запчастей, не рекомендованных или не одобренных производителем.
- Проникновения внутрь изделия посторонних предметов, насекомых, материалов или веществ. Попыток самостоятельного ремонта инструмента, вне уполномоченного сервисного центра. К безусловным признакам которых относятся: сорванные гарантийные пломбы, заломы на шлицевых частях крепежных винтов, частей корпуса и т.п.
- На сменные принадлежности (аксессуары и расходные материалы), вышедшие из строя вследствие нормального износа, такие как: угольные щетки, токоподводящие провода и кабели, зажимы, держатели, защитные щитки и т.п.
- На расходные приспособления: сопла, иглы, регуляторы и элементы их крепления
- На неисправности, возникшие в результате перегрузки, а также вследствие несоответствия параметров напряжения сети номинальному, повлекшей выход из строя электродвигателя (ротора и статора одновременно; сгорание ротора или статора с оплавлением изоляционных втулок), выключателей, выпрямителя, автоматических контрольных плат других узлов и деталей.

К безусловным признакам перегрузки изделия относятся, помимо прочих: появление цветов побежалости, деформация, обугливание изоляции проводов под воздействием высокой температуры

- Ненадлежащего обращения при эксплуатации, хранении и обслуживании (наличие ржавчины, засорение системы охлаждения отходами, несвоевременной очистки, блокировки узлов и механизмов, забивание внутренних и внешних полостей пылью и грязью).

Изготовитель обязуется в течение гарантийного срока эксплуатации безвозмездно исправлять дефекты продукции.

Гарантийный ремонт инструмента производится изготовителем по предъявлении гарантийного талона, а послегарантийный - в специализированных ремонтных мастерских.

Гарантийный период не продлевается в случае выполнения ремонта по гарантии.

Гарантия распространяется только на замененные и отремонтированные детали.

Изготовитель не принимает претензии на некомплектность и механические повреждения инструмента после его продажи.

**Адреса Сервисных центров.**

- г. Нижний Новгород, Московское шоссе, 300 т.

+7 (831) 274-89-66, 274-89-74, 274-89-68.

- г. Казань, Сибирский тракт, 34/12 т.

+7 (843) 526-74-84, 526-74-85.

