

REXANT

РУКОВОДСТВО ПО ЭКСПЛУАТАЦИИ

ПАЯЛЬНАЯ ЛАМПА ПЛ-1,0/1,5/2,0



12-0007 | 12-0008 | 12-0009

СОДЕРЖАНИЕ

1. Назначение изделия.....	3
2. Технические характеристики.....	3
3. Комплект поставки.....	3
4. Описание изделия.....	4
4.1. Устройство паяльной лампы.....	4
4.2. Принцип работы паяльной лампы.....	4
5. Правила безопасности и эксплуатации.....	5
6. Подготовка изделия к работе.....	6
7. Порядок использования.....	7
8. Очистка и уход.....	7
9. Хранение.....	8
10. Транспортировка.....	8
11. Утилизация.....	9
12. Устранение неполадок.....	9
13. Гарантийный талон.....	10
Гарантийные обязательства.....	11

Благодарим за покупку продукции торговой марки REXANT!
Внимательно изучите данное руководство для правильного, безопасного и комфортного использования паяльной лампы.

- ⚠ Паяльная лампа является источником повышенной пожаро- и взрывоопасности!
- ⚠ Будьте очень осторожны при заправке лампы бензином и при проведении работ с открытым огнем.

1. НАЗНАЧЕНИЕ ИЗДЕЛИЯ

Паяльная лампа бензиновая предназначена для нагрева паяльников, расплавления припоев, разогрева покрытий для их удаления, отогрева замерзших водопроводных труб, термообработки небольших деталей и т. п. в производственных и бытовых условиях.

2. ТЕХНИЧЕСКИЕ ХАРАКТЕРИСТИКИ

Артикул	12-0007	12-0008	12-0009
Модель	ПЛ-1,0	ПЛ-1,5	ПЛ-2,0
Температура пламени	1100 °С		
Расход топлива	1200 г/ч		
Тип горючего	Бензин высокой степени очистки		
Объем резервуара	1,0 л	1,5 л	2,0 л
Допустимый объем топлива	0,75 л	1,1 л	1,5 л
Масса лампы (без горючего)	1,2 кг	1,6 кг	1,8 кг

3. КОМПЛЕКТ ПОСТАВКИ

1. Паяльная лампа – 1 шт.
2. Упаковочная коробка – 1 шт.
3. Руководство по эксплуатации с гарантийным талоном – 1 шт.
4. Комплект запасных частей и принадлежностей (ЗИП):
 - игла для прочистки форсунки – 1 шт.
 - прокладка – 1 шт.
 - манжета - 1 шт.

4. ОПИСАНИЕ ИЗДЕЛИЯ

4.1 УСТРОЙСТВО ПАЯЛЬНОЙ ЛАМПЫ

1. Резервуар
2. Ванночка
3. Сопло (горелка)
4. Форсунка
5. Уплотнение
6. Уплотнительная втулка
7. Игла подачи топлива
8. Гайка насоса
9. Маховичок
10. Ручка
11. Насос
12. Шток насоса
13. Манжета
14. Прокладка клапана
15. Клапан
16. Винт клапана

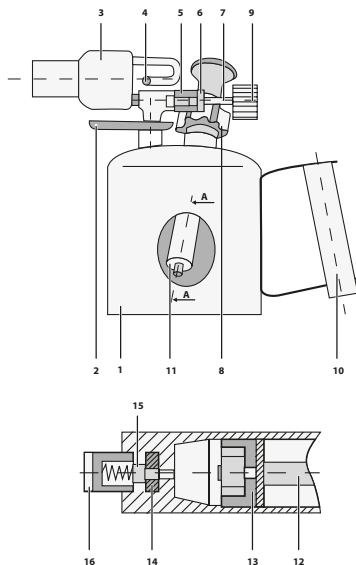

Лампа состоит из резервуара (1), служащего емкостью для горючего; насоса (11), снабженного штоком (12) с манжетой (13), служащего для нагнетания воздуха в резервуар (1), и клапаном (15), пропускающим воздух только в одном направлении – в резервуар (1); сопла (3) для испарения и сжигания горючего; иглы (7) и маховичка (9), служащего для регулировки подачи горючего; ванночки для бензина (2), нагревающего сопло (3).

4.2 ПРИНЦИП РАБОТЫ ПАЯЛЬНОЙ ЛАМПЫ

Под действием давления, создаваемого насосом, горючее по стояку поступает в сопло и испаряется. Его пары выбрасываются через форсунку и, смешиваясь с воздухом, сгорают, образуя факел пламени высокой температуры.

5. ПРАВИЛА БЕЗОПАСНОСТИ И ЭКСПЛУАТАЦИИ

△ Несоблюдение правил безопасности и эксплуатации может стать причиной несчастного случая и/или нанесения ущерба имуществу.

- Применяйте лампу только в соответствии с назначением, указанным в настоящем Руководстве по эксплуатации.
- Рабочее место при проведении работ должно быть очищено от горючих материалов, а находящиеся на расстоянии менее 5 метров подверженные горению конструкции должны быть надежно защищены от возгорания металлическими экранами или политы водой.
- Во время разогрева лампа должна находиться в защищенном от ветра месте.
- Во время работы лампы не направляйте сопло против ветра.
- Не курите при заправке лампы горючим.
- Не пытайтесь разбирать и ремонтировать лампу, выливать или заливать горючее вблизи открытого огня.
- Все резьбовые соединения лампы должны быть уплотнены и плотно затянуты.
- Не пользуйтесь лампой, имеющей механические повреждения, негерметичные резьбовые соединения.
- Не допускается эксплуатировать лампу при утечке паров бензина, имеющую следы потеков горючего из мест соединения деталей.
- Запрещено применять в лампе, использующей бензин, другое топливо (керосин, спирт).
- Не заправляйте лампу горючим, содержащим посторонние примеси и воду.
- Не допускается заправлять лампу горючим более, чем на $\frac{3}{4}$ объема резервуара.
- Не производите более 80 качков насосом при наполнении лампы в объеме $\frac{3}{4}$ емкости резервуара.
- Не допускается разжигать лампу, облитую легковоспламеняющимися жидкостями.
- Не допускается разжигать и работать с лампой вблизи (менее 5 метров) от горючих материалов, легковоспламеняющихся и взрывчатых веществ.
- Не ставьте работающую лампу на воспламеняющиеся поверхности.
- Не используйте лампу для отогревания замерзших водопроводных, канализационных труб и труб пароводяного отопления в зданиях, имеющих подверженные горению конструкции или отделку.
- Не используйте лампу для отогревания любых коммуникаций и двигателей внутреннего сгорания.
- Запрещается работать с лампой в закрытых помещениях.
- Не допускайте нагрева резервуара лампы до температуры выше 50 °С.
- Не допускается заправка, слив горючего, сброс давления и открывание резервуара при работающей, горячей или неостывшей лампе.
- Перед розжигом лампы выждите время, пока полностью не испарятся пары бензина.
- Перед тем как закачать воздух в резервуар, убедитесь, что маховичок и гайка плотно завернуты.
- Не проводите заправку лампы на открытом воздухе при сильном ветре.

- Не перекачивайте воздух в резервуаре.
- Запрещается разжигать лампу при поднятии штока насоса.
- Не оставляйте работающую лампу без присмотра.
- Не пользуйтесь лампой непрерывно более 1 часа.
- Не вносите изменения в конструкцию лампы.
- Перед длительным хранением и транспортировкой необходимо слить горючее из резервуара.
- Транспортировка и хранение изделия допускаются только при сброшенном давлении в резервуаре.
- Используйте изделие минимум раз в год для поддержания пригодности уплотнительных устройств (манжета, прокладка клапана).
- Содержите изделие в чистоте.
- Перед работами по очистке и уходу погасите пламя и дождитесь полного остывания лампы.
- Не используйте для очистки изделия агрессивные жидкости и абразивные чистящие средства.
- Избегайте воздействия влаги и прямых солнечных лучей на лампу. При попадании влаги тщательно протрите сухой гладкой ветошью все детали изделия.
- Храните лампу вдали от нагревательных приборов.
- При работе с лампой держите руки как можно дальше от горящего факела и горелки.
- Следите за тем, чтобы части одежды не попали в горящий факел.
- Во время работы не допускайте нахождения рядом с горелкой посторонних.
- Всегда пользуйтесь защитными перчатками и очками.

6. ПОДГОТОВКА ИЗДЕЛИЯ К РАБОТЕ

1. Извлеките паяльную лампу из коробки и освободите от прочей упаковки.
2. Перед началом работы необходимо проверить: герметичность и затяжку всех резьбовых соединений, отсутствие механических повреждений лампы.
- ⚠ Не приступайте к работе при обнаружении каких-либо неисправностей/механических повреждений изделия!
3. Отверните гайку (8), вытяните из резервуара насос (11).
- ⚠ При первом использовании лампы:
 - а) Извлеките шток насоса (12), расправьте и смажьте консистентной смазкой (солидол, технический вазелин) манжету (13), соберите насос в обратной последовательности.
 - б) Расконсервируйте лампу, для чего тщательно прополощите бензином внутреннюю поверхность резервуара (1).
4. С помощью воронки залейте в резервуар (1) горючее в количестве не более $\frac{3}{4}$ объема резервуара.
5. Тщательно протрите гладкой ветошью наружную поверхность лампы, чтобы не оставалось горючих материалов, во избежание возгорания и получения ожогов.
6. Установите насос (11) на горловину резервуара (1) и плотно заверните гайку (8).
7. Убедитесь в отсутствии потеков бензина.
- ⚠ Не проводите заправку лампы на открытом воздухе при сильном ветре.

- △ Перед розжигом лампы выждите время, пока полностью не испарятся пары бензина.
- △ Не проводите дозаправку лампы при горящем факеле и при не остывшей горелке. Это может привести к возгоранию или взрыву бензиновоздушной смеси!

7. ПОРЯДОК ИСПОЛЬЗОВАНИЯ

1. Заверните маховичок (9) до отказа, поворачивая его по часовой стрелке. Убедитесь, что гайка (8) плотно завернута.
2. Закачайте насосом (11) воздух в резервуар (1) (около 40–60 качков в зависимости от объема залитого горючего).
- △ Не перекачивайте воздух в резервуаре. При необходимости сбросьте избыточное давление в резервуаре, для чего отверните на 2-3 оборота гайку (8).
3. Налейте в ванночку (2) бензин до половины и подожгите, соблюдая осторожность.
- △ Запрещается разжигать лампу при поднятии штока насоса (12).
- △ Для разогрева лампы рекомендуется использовать заправляемый бензин, однако лучше для этого подходит этиловый спирт, который не оставляет копоть на лампе.
- △ Во время разогрева лампа должна находиться в защищенном от ветра месте.
4. При догорании горючего в ванночке (2) плавно поверните маховичок (9) (против часовой стрелки) до появления устойчивого факела пламени.
- △ В недостаточно нагретой горелке топливо не успевает испариться и выбрасывается длинной горячей струей.
5. Для поддержания избыточного давления в резервуаре с топливом, необходимо периодически подкачивать насос (11). Подкачку (5-7 качков) можно проводить при горящем факеле, соблюдая правила пожарной безопасности.
6. По окончании работы/завершению горючего в резервуаре заверните до отказа маховичок (9), поворачивая его по часовой стрелке.
- △ Не проводите дозаправку лампы при горящем факеле и при не остывшей горелке. Это может привести к возгоранию или взрыву бензиновоздушной смеси!
7. После прекращения горения дождитесь, пока лампа полностью остынет.
8. Сбросьте избыточное давление в резервуаре (1). После выхода воздуха из резервуара заверните гайку (8).
- △ Не открывайте резервуар и не сбрасывайте давление при горящем факеле и при не остывшей горелке.
9. Протрите гладкой ветошью потеки топлива с поверхности лампы.
- △ Перед тем, как протереть лампу, дождитесь ее полного остывания.

8. ОЧИСТКА И УХОД

- △ Перед работами по очистке и уходу погасите пламя и дождитесь полного остывания лампы.
 - Содержите изделие в чистоте.
 - Нагар с горелки удаляйте деревянной лопаткой или схожим инструментом (в комплект поставки не входит).
 - Регулярно протирайте гладкой ветошью потеки топлива, пыль и прочую грязь с поверхности лампы.

- Регулярно проводите чистку форсунки специальной иглой (входит в комплект поставки).
- △ Не используйте для очистки изделия агрессивные жидкости и абразивные чистящие средства.
- При попадании влаги тщательно протрите сухой гладкой ветошью все детали изделия.
- Для предохранения от коррозии рекомендуется подкрашивать места с нарушенным лакокрасочным покрытием антикоррозионной краской.
- Проверяйте герметичность лампы не реже 1 раза в год:
 - a) Заверните до отказа маховичок, создайте давление в резервуаре незаполненной лампы (около 100-150 качков насоса).
 - b) Погрузите лампу в воду. Отсутствие пузырьков воздуха подтверждает герметичность соединений.
 - △ При отсутствии герметичности соединений лампы работать с изделием запрещено.
 - c) Если время предыдущей проверки неизвестно, то проведите ее перед следующим использованием лампы.
 - d) Насухо вытрите лампу сухой гладкой ветошью.

9. ХРАНЕНИЕ

- Хранение изделия необходимо осуществлять в упаковке производителя в помещениях с естественной вентиляцией при температуре +5...+25 °С и относительной влажности до 50 %.
- Избегайте воздействия влаги и прямых солнечных лучей.
- Храните лампу вдали от нагревательных приборов.
- Хранение изделия допускается только при сброшенном давлении в резервуаре.
- Перед длительным хранением необходимо слить горючее из резервуара.
- △ Не открывайте резервуар, не сливайте горючее, не сбрасывайте давление при горящем факеле и при не остывшей горелке.
- При длительном хранении и, как следствие, отсутствии давления в резервуаре манжета и прокладка клапана ссыхаются, что приводит к потере герметичности лампы. Поэтому изделие необходимо эксплуатировать минимум раз в год для поддержания пригодности уплотнительных устройств.
- Паяльная лампа до начала эксплуатации должна храниться законсервированной в упаковке производителя в помещениях с естественной вентиляцией при температуре 0...+40 °С и относительной влажности не более 60% во избежание появления коррозии.

10. ТРАНСПОРТИРОВКА

- Транспортировка изделия осуществляется в упаковке производителя любым видом крытого транспорта, обеспечивающим предохранение товара от механических повреждений, загрязнений, воздействия прямых солнечных лучей и попадания влаги.

- Транспортировка изделия допускается только при сброшенном давлении в резервуаре.
- Перед длительной транспортировкой необходимо слить горючее из резервуара.
- ⚠ Не открывайте резервуар, не сливайте горючее и не сбрасывайте давление при горящем факеле и при не остывшей горелке.
- Транспортировка допускается при температуре $-40...+40$ °С.
- Значение относительной влажности не должно превышать 80%.
- При погрузке должны приниматься меры, исключающие вероятность самопроизвольного перемещения изделия при транспортировке.
- При погрузочно-разгрузочных работах запрещается кантовать и подвергать изделие резким толчкам и ударам, так как это может привести к механическим повреждениям.

11. УТИЛИЗАЦИЯ

Утилизация производится в соответствии с требованиями действующего законодательства Российской Федерации.

12. УСТРАНЕНИЕ НЕПОЛАДОК

Плохо работает насос	Неплотно затянута гайка	Заверните гайку насоса
	Подсохла или изнасилась манжета	Смажьте манжету (см. раздел «Подготовка изделия к работе»). В случае необходимости замените манжету
Прерывистое неравномерное горение	Засорилась форсунка	Прочистите форсунку иглой
Периодическое выбрасывание длинного факела пламени	Не разогрелась горелка	Разогрейте горелку
Течь бензина по штоку насоса	Заедание клапана (16)	Снимите насос, разберите клапан, промойте в чистом бензине и соберите
Отсутствие герметичности	1. Износ уплотнительных устройств 2. Износ резьбовых соединений	1. Замените манжету и/или прокладку клапана 2. Обратитесь в течение гарантийного срока к продавцу, а далее – в авторизованный сервисный центр

Если вышеизложенные действия не помогли, то обратитесь в течение гарантийного срока к продавцу, а далее – в авторизованный сервисный центр.

ГАРАНТИЙНЫЙ ТАЛОН №

Наименование товара	
Модель (артикул производителя)	
Место продажи	
Дата продажи	
Печать и подпись продавца	
Подпись покупателя	

ГАРАНТИЙНЫЕ ОБЯЗАТЕЛЬСТВА

1. Мы предоставляем для паяльной лампы гарантию сроком на 12 месяцев при условии соблюдения правил безопасности, эксплуатации, очистки и ухода, хранения и транспортировки, предусмотренных настоящим Руководством по эксплуатации.
2. Срок гарантии начинается с даты покупки.
3. Гарантийные обязательства распространяются только на неисправности, выявленные в течение гарантийного срока и обусловленные производственными и конструктивными факторами.
4. Согласно гарантии, мы должны разбираться с жалобами на нерабочее оборудование и по собственному усмотрению ремонтировать, заменять бракованные детали или обменивать изделие целиком на идентичный продукт в рабочем состоянии.
5. Гарантия не распространяется на следующие случаи:
 - I. Неправильная эксплуатация, не соответствующая данному Руководству по эксплуатации.
 - II. При возникновении повреждений из-за несоблюдения правил безопасности, эксплуатации, очистки и ухода, хранения и транспортировки, предусмотренных настоящим Руководством по эксплуатации.
 - III. При механических повреждениях изделия.
 - IV. При возникновении недостатков из-за действия непреодолимой силы, а также из-за неблагоприятных атмосферных или иных внешних воздействий на изделие, таких как дождь, снег, повышенная влажность, нагрев, агрессивные среды и др.
 - V. При естественном износе изделия (полная выработка ресурса, сильное внутреннее или внешнее загрязнение, ржавчина).
 - VI. При попадании в изделие посторонних предметов (песок, камни, материалы и вещества, не являющиеся отходами, сопровождающими применение по назначению).
 - VII. После попыток самостоятельного вскрытия, ремонта, внесения конструктивных изменений.
 - VIII. Использование неоригинальных аксессуаров.
 - IX. Обслуживание посторонними лицами или в неавторизованных сервисных центрах.
6. Необходимо предоставить гарантийный талон. Пожалуйста, если потребуется, покажите чек.
7. Ремонт и замену оборудования следует производить в соответствии с условиями гарантии производителя.

Изготовитель: «Лин'Ан КФ Ко., ЛТД», Лин ан индустриальная зона, Ханчжоу, Чжэцзян, Китай / «Lin'an CF Co., Ltd», Lin'an industrial zone, Hangzhou, Zhejiang, China.

Импортер и уполномоченный представитель: ООО «СДС», 123060, Россия, г. Москва, ул. Маршала Соколовского, д. 3, эт. 5, пом. 1, ном. 3.

Срок службы – не менее 12 месяцев при условии соблюдения правил безопасности, эксплуатации, очистки и ухода, хранения и транспортировки, предусмотренных настоящим Руководством по эксплуатации.

Дату изготовления см. на упаковке и/или изделии.

Производитель оставляет за собой право на внесение изменений в продукцию без предварительного уведомления с целью улучшения потребительских свойств товара.

