

Fubag

Пневмошлифмашина
орбитальная
Air sander

Operator's Manual
Инструкция по эксплуатации

100180
100182



www.fubag.ru



ВНИМАНИЕ! ПЕРЕД ИСПОЛЬЗОВАНИЕМ ИНСТРУМЕНТА ВНИМАТЕЛЬНО ОЗНАКОМЬТЕСЬ С ДАННОЙ ИНСТРУКЦИЕЙ. К ИСПОЛЬЗОВАНИЮ И ОБСЛУЖИВАНИЮ ИНСТРУМЕНТА ДОПУСКАЕТСЯ ТОЛЬКО КВАЛИФИЦИРОВАННЫЙ И СПЕЦИАЛЬНО ОБУЧЕННЫЙ ПЕРСОНАЛ, ОЗНАКОМЛЕННЫЙ С ДАННОЙ ИНСТРУКЦИЕЙ.

В этой инструкции содержится описание, правила безопасности и вся необходимая информация для правильной эксплуатации пневматического инструмента FUBAG. Сохраняйте данную инструкцию и обращайтесь к ней при возникновении вопросов по безопасной эксплуатации, обслуживанию, хранению и транспортировке инструмента FUBAG. Несоблюдение указанных рекомендаций может привести к повреждениям инструмента и травмам оператора.

1. Правила безопасности

- Общие требования безопасности должны соответствовать ГОСТ 12.2.010-75.
- К работе с инструментом допускаются лица, прошедшие предварительное обучение, знающие устройство инструмента, меры безопасности и требования настоящего руководства.
- Вибрационные параметры инструмента соответствуют требованиям ГОСТ 17770-86. Использование инструмента не допускается на операциях, при выполнении которых уровни вибрации превышают значения, установленные ГОСТ 17770-86.
- Шумовые характеристики инструмента соответствуют требованиям ГОСТ 12.2.030-83. Скорректированный уровень звуковой мощности не превышает 99 дБА. Использование инструмента не допускается на операциях, при выполнении которых уровни шума превышают значения установленные ГОСТ 12.2.030-83.
- При работе с инструментом необходимо использовать защитные очки, наушники и защитные перчатки.
- Всегда сохраняйте устойчивую опору для ног, чтобы не оступиться. Закрепляйте обрабатываемую деталь фиксаторами или тисками, чтобы освободить обе руки для работы с инструментом.
- Убедитесь, что вся одежда плотно прилегает к телу.
- Убедитесь, в том, что на месте работы нет посторонних предметов, а в непосредственной близости от работающего инструмента нет людей.
- Рабочее место должно хорошо проветриваться.
- При смене шлифовального диска отсоединяйте воздушный шланг.
- Убедитесь что инструмент находится в положении «ВЫКЛ» перед присоединением воздушного шланга.
- Всегда отключайте инструмент от воздушной сети, когда он не используется.
- При переносе инструмента никогда не тяните за шланг.

Запрещается:

- Направлять пневмоинструмент или струю сжатого воздуха на людей, животных или на собственное тело. (Чтобы со струей сжатого воздуха в глаза не попали мелкие частицы пыли, надевайте защитные очки).
- Направлять струю сжатого воздуха в сторону компрессора.
- Работать без защитной обуви, касаться работающего компрессора мокрыми руками и/или ногами.
- Превышать рекомендованное рабочее давление.
- Производить наладку, разборку и другие работы по обслуживанию инструмента не отсоединив его от воздухопровода.
- Устанавливать неоригинальные запасные части.

Инструкция по эксплуатации

fubag

www.fubag.ru

Важно:

- Подсоединяя к шлангу компрессора пневмоинструмент, не забывайте перекрывать воздушный кран.
- При использовании сжатого воздуха соблюдайте все правила техники безопасности.
- Используйте зажимы или другие устройства крепежа обрабатываемых деталей для предотвращения их перемещения.
- Избыточное давление воздуха или слишком высокая скорость вращения приведут к уменьшению срока службы инструмента и могут стать причиной возникновения опасной ситуации.

При обнаружении неисправности следует немедленно прекратить работу.

2. Технические характеристики

Характеристика/Модель	100180	100182
Диаметр шлифовального диска, мм	150	150
Скорость вращения, об/мин	10000	9000
Давление, бар	6,3	
Полный расход воздуха при рабочем давлении, л/мин	510	454
Средний расход воздуха при цикле работы 1/4 мин, л/мин	130	140
Диаметр впускного отверстия, дюйм	1/4	1/4
Рекомендуемый диаметр воздухоподводящего шланга, дюйм	3/8	3/8
Вес, кг	1,0	

Производитель имеет право вносить изменения как в содержание данной инструкции, так и в конструкцию инструмента без предварительного уведомления пользователей.

3. Подключение и работа

Перед началом работы инструмент необходимо расконсервировать. Для этого через впускной штуцер, при открытом пусковом устройстве, залить внутрь чистый керосин, а затем продуть инструмент сухим сжатым воздухом. Эту операцию повторить 2-3 раза.

Система подвода сжатого воздуха к инструменту представлена на рисунке.

- Перед первым пуском необходимо через штуцер подвода сжатого воздуха залить 5-10мл машинного масла спецификации по SAE#10 или аналогичного. Продуть подводящий воздушный шланг. Подключить его к инструменту и нажав пусковой рычаг дать инструменту поработать на холостом ходу 2-3 минуты. После этого отпустить пусковой рычаг.
- Если Вы не используете лубрикатор во время работы необходимо с периодичность каждый 1 час рабочего времени заливать 5-10мл машинного масла спецификации по SAE#10 или аналогичного в впускной штуцер инструмента.
- Во время эксплуатации периодически проверяйте плотность затяжки резьбовых соединений на корпусе машины – их ослабление не допускается.

Инструкция по эксплуатации

Fubag

www.fubag.ru

1. Пневмоинструмент
2. Маслораспылитель (лубрикатор)
3. Регулятор давления
4. Фильтр отделения влаги
5. Запорный кран
6. Клапан сброса давления
7. Трубопровод сжатого воздуха
8. Компрессор
9. Шланг

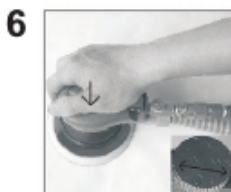
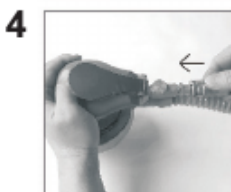
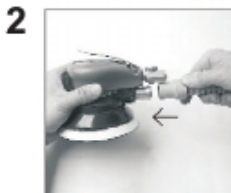
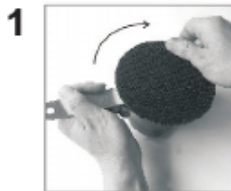
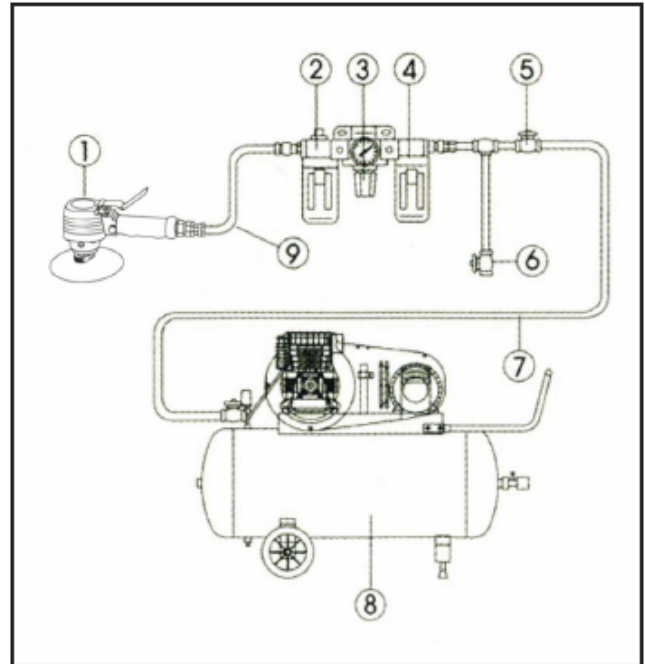

- Вручную закрутите шлифовальный диск по часовой стрелке в резьбовое отверстие опоры, зафиксировав при этом опору с помощью гаечного ключа (рис. 1).

Используйте только шлифовальные диски, рассчитанные на скорость вращения, равную или большую номинальной скорости вращения инструмента.

- Установите шлифовальную бумагу на диск.

- Подсоедините трубку для удаления пыли к соединительному штуцеру и закрепите ее (рис. 2).

- Подсоедините мешок для сбора пыли к трубке для удаления пыли, обернув хомут вокруг конца трубки (рис. 3).

- Снимите крышку впускного отверстия инструмента, установите соединитель и присоедините шланг для подачи сжатого воздуха к инструменту. Установите на компрессоре давление соответствующее модели шлифмашины (рис. 4).

- При присоединении воздушного шланга зафиксируйте ручку регулятора подачи воздуха в положении "0", повернув ручку по часовой стрелке или против часовой стрелки (рис. 5) для модели 100182.

- Поверните ручку в положение "MAX", удерживая инструмент одной рукой и медленно нажмите ладонью на педаль выключателя. Инструмент начнет работать (рис. 6). Контролировать поток воздуха и скорость вращения можно, поворачивая ручку из положения "0" (т.е. "выключено") в положение "MAX" ("максимальная скорость") для модели 100182.

- У модели 100180 регулировка потока воздуха и скорости вращения осуществляется силой нажатия на педаль выключателя.

4. Неисправности и их устранение

Неисправность	Возможная причина	Способ устранения
Инструмент медленно вращается или совсем не работает.	<ol style="list-style-type: none"> 1. Присутствие абразива или резины в инструменте. 2. Отсутствие масла в инструменте. 3. Низкое давление воздуха. 4. Утечка воздуха из шланга. 5. Падение давления. 6. Износ ротора. 7. Из инструмента выдувается влага. 	<ol style="list-style-type: none"> 1. Промойте инструмент маслом для пневматических инструментов или растворителем для резины. 2. Смажьте инструмент. 3. а. Установите регулятор на инструменте в максимальное значение. б. Установите регулятор на компрессоре в максимальное значение допустимого моделью шлифмашинки. 4. Затяните штуцеры шланга, если имеются утечки. Воспользуйтесь герметизирующей лентой. 5. а. Убедитесь в том, что используется шланг соответствующего диаметра. Для длинного шланга или инструмента, потребляющего большой объем воздуха, может потребоваться шланг с большим диаметром, в зависимости от общей длины. б. Не соединяйте между собой несколько шлангов с помощью быстроразъемных муфт. Это приводит к дополнительным потерям давления и снизит мощность инструмента. Присоединяйте шланги непосредственно друг к другу. 6. Замените лопасть ротора. 7. В ресивере компрессора присутствует конденсат: слейте его. (См. руководство по эксплуатации воздушного компрессора). Смажьте инструмент и затем включите его. Подождите, пока из инструмента не перестанет выходить влага. Повторно смажьте инструмент и включите его на 1-2 секунды.
Аномальная вибрация и/или сильный нагрев инструмента.	Отсутствие смазки.	Выполните процедуру смазки.

5. Хранение и транспортировка

При длительных перерывах в работе инструмент необходимо хранить в помещении при температуре окружающего воздуха +5...+25°C и влажностью не более 70%, залив в него 10-20 мл масла и продув минимальным давлением.

Во время транспортировки и хранения инструмента старайтесь беречь его от попадания влаги. Рекомендуется хранить аппарат в сухом, хорошо проветриваемом помещении и не подвергать его воздействию повышенной влажности, коррозионно-опасных газов и пыли. После вскрытия упаковки рекомендуется снова упаковать инструмент, если предполагается перевозить его к месту работы или на хранение.

6. Гарантийные обязательства

Гарантийный срок на оборудование указывается в прилагаемом сервисном талоне.

Гарантия относится к дефектам в материалах и узлах и не распространяется на компоненты, подверженные естественному износу и работы по техническому обслуживанию.

Гарантийному ремонту подлежат только очищенные от пыли и грязи инструменты в заводской упаковке, полностью укомплектованные, имеющие инструкцию по эксплуатации, гарантийный талон с указанием даты продажи, при наличии штампа магазина, заводского номера и оригиналов товарного и кассового чеков, выданных продавцом.

В течение гарантийного срока Сервисный центр устраняет за свой счёт выявленные производственные дефекты. Производитель снимает свои гарантийные обязательства и юридическую ответственность при несоблюдении потребителем инструкций по эксплуатации, самостоятельной разборки, ремонта и технического обслуживания, а также не несет никакой ответственности за причиненные травмы и нанесенный ущерб.